

HE3 - 2000



Calefactor halógeno
Halogen heater
Chauffage infra rouge
Aquecedor de halogénio
Stufa alogena



Manual de instalación. Instrucciones de uso
Installation manual. Instructions for use
Instructions de montage et d'utilisation
Manual de instalação. Instruções de uso
Manuale di installazione e istruzioni per l'uso

1

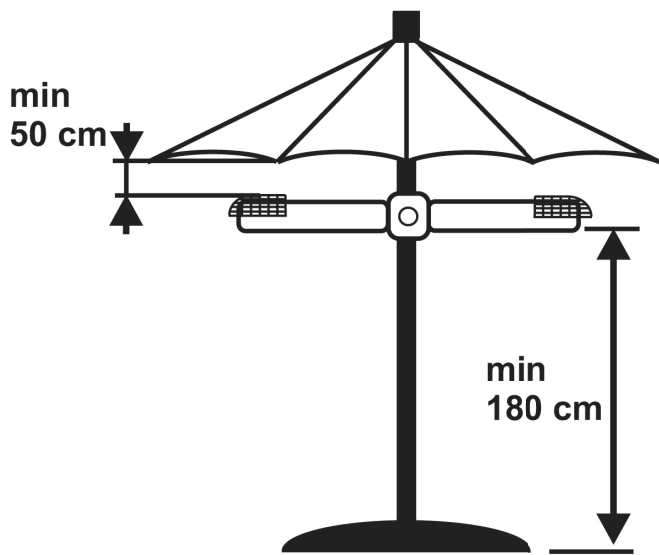

2

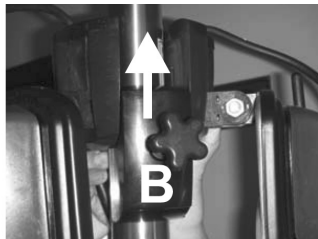
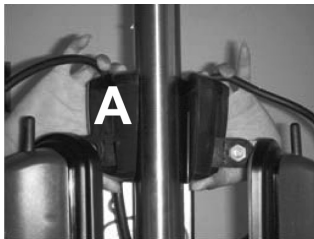

Lea por favor detalladamente estas instrucciones antes de utilizar e instalar este calefactor halógeno, con el fin de evitar que ocurran daños y situaciones de riesgo. Cualquier uso de este aparato que sea distinto al que está indicado en este manual, puede causar fuego, cortocircuito o lesiones, y hará que la garantía quede nula y sin efecto.

La garantía no cubre ningún defecto, deterioro, pérdida, lesión o daño causados por un uso incorrecto de este producto. Están garantizados todos los derechos legales a este respecto. Ninguna condición de la garantía excluye o cambia las condiciones de garantía reguladas por leyes del Estado, que no pueden ser excluidas o modificadas por ningún motivo.

Antes de la puesta en marcha, saque todos los embalajes cuidadosamente y verifique la integridad del aparato. Si se encuentra cualquier defecto o daño, **no lo instale** ni trate de reparar el aparato, por favor, contacte con el distribuidor.

No deje el embalaje al alcance de los niños y deposítelo cumpliendo las normas vigentes.

1. ADVERTENCIAS DE SEGURIDAD

- 1.1. Asegúrese de que la alimentación eléctrica corresponda a los detalles que figuran en la placa de datos: **230 V ~ 50Hz**.
- 1.2. Asegure que el mástil y su base son lo suficientemente firmes y estables para soportar el peso del aparato (4 Kg).
- 1.3. Instale el aparato respetando las distancias mínimas de instalación indicadas en la **Fig. 2**. Este debe quedar instalado como mínimo a **180 cm** del suelo y la parte del parasol más próxima al aparato debe de estar a **50 cm** como mínimo.
- 1.4. No deben quedar objetos inflamables o que les afecte el calor, a menos de 50 centímetros alrededor del aparato (Cortinas, muebles, plantas, parasoles, mascotas...etc).
- 1.5. No usar el aparato cerca de bañeras, duchas, piscinas o saunas.
- 1.6. No coloque nunca el aparato por debajo de una toma eléctrica.
- 1.7. No use el aparato en espacios que contengan gases explosivos o vapores generados por disolventes y pinturas, o que sean inflamables por sí mismos.
- 1.8. Evitar estructuras sujetas a movimiento o vibraciones que afecten negativamente sobre la vida de las lámparas.

- 1.9. Los medios de desconexión que deben ser incorporados a la instalación fija, para su desconexión de la red de alimentación, deben presentar una separación de contactos de al menos 3 mm entre todos los polos, de manera que permita una completa desconexión de acuerdo con las condiciones de exceso de voltaje Categoría III.
- 1.10. No deje nunca el aparato funcionando cuando salga de su casa. Al salir de casa, asegúrese siempre que está desconectado.
- 1.11. El aparato alcanza temperaturas superficiales elevadas, con lo cual no toque, incluso después de que haya estado funcionando.
- 1.12. No cubra el aparato, incluso después de desconectarlo.
- 1.13. No pliegue el parasol hasta que el aparato esté completamente frío.
- 1.14. No desplace o mueva el mástil / parasol con el aparato funcionando.
- 1.15. No permita que niños o animales domésticos jueguen con el aparato o que lo toquen. ¡Aviso! Cuando está funcionando, la rejilla de salida puede estar muy caliente
- 1.16. Este aparato no debe ser utilizado por personas (incluidos niños) con capacidades físicas, sensoriales o mentales reducidas, o con falta de experiencia y conocimientos para ello, si no están supervisados por una persona responsable de su seguridad, o hasta que hayan sido adecuadamente instruidos. Los niños deben ser supervisados para asegurarse de que no jueguen con este aparato.
- 1.17. No limpie el aparato mientras está funcionando y no lo introduzca en agua.
- 1.18. No manipule el aparato con las manos mojadas.
- 1.19. No enrolle el cable de alimentación en el aparato mientras esté funcionando.
- 1.20. Asegúrese que el cable de alimentación no toca ninguna parte del aparato mientras esté funcionando.
- 1.21. Si el cable resulta dañado deberá ser cambiado; no lo haga por su cuenta – lleve el equipo a un centro de reparación autorizado, ya que este trabajo debe ser efectuado por personal especializado con objeto de evitar cualquier riesgo o daño.
- 1.22. No use el aparato como secador de ropa o de toallas.

2. INSTALACIÓN / USO

- 2.1. Lea atentamente las **Advertencias de Seguridad** antes de iniciar la instalación del aparato.
- 2.2. Asegúrese de que la alimentación eléctrica corresponda a los detalles que figuran en la placa de datos: **230 V ~ 50Hz**.
- 2.3. El aparato debe quedar montado respetando las distancias mínimas mostradas en la **Figura 1**.
- 2.4. El diámetro del mástil debe ser de 25 mm a 58 mm.

- 2.5. Sin desplegar las tres resistencias, deslice la parte extraíble marcada como pieza B, de la pieza A. Inserte el mástil i vuelva a casar la pieza B con la pieza A. Seguidamente apriete manualmente el tornillo de fijación. Guíese siguiendo la **Figura 2**.
- 2.6. Despliegue las tres resistencias y asegúrese que el pasador de seguridad de cada una de las ellas ha quedado puesto.
- 2.7. Conecte el aparato a la red eléctrica. Recuerde que en espacios húmedos o en instalaciones exteriores, el punto de conexión como mínimo debe estar a 25 cm suelo, y asegúrese que el cable no toque el suelo.
- 2.8. Mediante el doble interruptor usted podrá controlar el número de lámparas en funcionamiento:

Interruptor	Posición	Nº lámparas	Potencia total
A + B	0	-	-
A	•	1	650 W
B	•	2	1.300 W
A + B	•/•	3	2.000 W

3. ESTACIONAMIENTO TEMPORAL

- 3.1. Desconecte el aparato de la red eléctrica **y déjelo enfriar durante unos minutos**.
- 3.2. Tire de los pasadores de seguridad para poder plegar las resistencias.
El aparato incorpora un sistema de seguridad de desconexión automático, con lo cual con las resistencias plegadas, este no funciona.
- 3.3. Cierre él parasol.

4. MANTENIMIENTO

- 4.1. Antes de iniciar cualquier operación de mantenimiento, no olvide desconectar el aparato de la red y deje enfriar el calefactor unos minutos.
- 4.2. Este producto no requiere un mantenimiento específico. Únicamente necesita una limpieza periódica para evitar la acumulación de polvo en las lámparas, ya que podría ocasionar un sobrecalentamiento del calefactor. Limpie las lámparas con un pincel y el cuerpo del producto con un trapo húmedo.
- 4.3. La sustitución de las lámparas la debe de realizar personal cualificado, así que contacte con la red de Servicios Oficiales de S&P, para garantizar una adecuada asistencia técnica.
- 4.4. No sumerja el aparato ni proyecte agua sobre el mismo.
- 4.5. Si el aparato no se utiliza durante un largo periodo de tiempo, guárdelo protegido.

5. ASISTENCIA TÉCNICA

- 5.1. La extensa red de Servicios Oficiales S&P garantiza una adecuada asistencia técnica.
- 5.2. En caso de observar alguna anomalía en el aparato, rogamos se ponga en contacto con cualquiera de los servicios oficiales mencionados, donde será debidamente atendido.
- 5.3. Cualquier manipulación efectuada por personas ajenas a los Servicios Oficiales S&P nos obligaría a cancelar su garantía.
- 5.4. Para aclarar cualquier duda con respecto a los productos S&P diríjase a la Red de Servicios Post Venta si es en territorio español, o a su distribuidor habitual en el resto del mundo. Para su localización puede consultar la página WEB www.solerpalau.com

6. PUESTA FUERA DE SERVICIO Y RECICLAJE

- 6.1. En caso de puesta en fuera de servicio, aunque sea de forma temporal, es aconsejable conservar el aparato en lugar seco y libre de polvo, dentro de su embalaje original.
- 6.2. La normativa de la CEE y el compromiso que debemos adquirir con las futuras generaciones, nos obligan al reciclado de materiales; le rogamos que no olvide depositar todos los elementos sobrantes del embalaje en los correspondientes contenedores de reciclaje, así como de llevar los aparatos sustituidos al Gestor de Residuos más próximo.

EL FABRICANTE NO SE HACE RESPONSABLE DE LOS DAÑOS PRODUCIDOS A PERSONAS Y/O COSAS DEBIDOS AL INCUMPLIMIENTO DE ESTAS ADVERTENCIAS.

S&P SE RESERVA EL DERECHO A MODIFICACIONES DEL PRODUCTO SIN PREVIO AVISO.

Please read these instructions carefully before using and installing this halogen heater, to avoid harm and hazard situations. Any use of this appliance different from that indicated in this manual could cause fire, short circuit or injury and will render the guarantee null and void.

The guarantee does not cover any defect, damage, loss, injury or harm caused by misuse of this product. All legal rights are guaranteed. No condition in the guarantee can exclude or change the guarantee conditions regulated by State legislation, which cannot be excluded or modified under any circumstance.

Before using the device, carefully remove all packaging and check the integrity of the appliance. If you find any defect or damage, **do not install it** or try to repair it, please contact the distributor.

Do not leave the packaging within the reach of children and dispose of it in compliance with waste disposal regulations.

1. SAFETY WARNINGS

- 1.1. Make sure that your power supply corresponds to the details on the specifications plate: **230 V ~ 50Hz**.
- 1.2. Make sure that the mast and its base are firm and stable enough to bear the weight of the appliance (4 Kg).
- 1.3. Install the appliance respecting the minimum installation clearances indicated in **Fig. 2**. The appliance must be installed at least **180 cm** from the ground and the parasol part closest to the appliance must be no closer than **50 cm**.
- 1.4. There must be no inflammable objects or objects affected by heat within 3 metres of the appliance (Curtains, furniture, plants, parasols, pets, etc.). The front of the appliance must always be unobstructed.
- 1.5. Do not use the device close to baths, showers, swimming pools or saunas.
- 1.6. Never install the appliance under an electric power point.
- 1.7. Do not use the appliance in areas containing explosive gases or vapours generated by solvents and paints, or which could auto-ignite.
- 1.8. Avoid structures with movement or vibrations that could negatively affect the life of the lamps.

- 1.9. The switch for disconnecting the appliance from the mains must have a gap of at least 3 mm between all the poles, enabling a complete disconnection in accordance with the excess voltage conditions Category III.
- 1.10. Do not leave the appliance on when you leave your home. When leaving home, always make sure that it is switched off.
- 1.11. The appliance will reach high surface temperatures; therefore do not touch it, even if it has been recently switched off.
- 1.12. Do not cover the appliance, even if it has been switched off.
- 1.13. Do not fold the parasol until the appliance is completely cold.
- 1.14. Do not move the mast / parasol when the appliance is in operation.
- 1.15. Do not allow children or pets to play with the appliance or touch it. Warning! When in operation, the outlet grille may be very hot
- 1.16. This appliance should not be used by people (including children) with reduced physical, sensorial or mental capacity, or with lack of experience and knowledge to do so, if they are not supervised by someone in charge of their safety or until they have been correctly trained. Children should be monitored to ensure that they do not play with the product.
- 1.17. Do not clean the appliance when in operation and do not immerse it in water.
- 1.18. Do not manipulate the appliance with wet hands.
- 1.19. Do not wrap the power cable round the appliance while it is in operation.
- 1.20. Make sure the power cable does not touch any part of the appliance while in operation.
- 1.21. If the cable is damaged it must be replaced; do not do this yourself – take the appliance to an authorised repair centre, as this operation must be carried out by specialised personnel to avoid hazards or damage.
- 1.22. Do not use the appliance as a clothes or towel drier.

2. INSTALLATION / USE

- 2.1. Carefully read the **Safety warnings** before starting to install the appliance.
- 2.2. The appliance must be fitted respecting the minimum distances illustrated in **Fig. 1**.
- 2.3. The diameter of the mast should be 25 mm to 58 mm.
- 2.4. Without unfolding the three resistances, slide the removable part marked piece B, from piece A. Insert the mast and reunite piece B with piece A. Then tighten the securing screw manually. Follow **Fig. 2**.
- 2.5. Unfold the three resistances and make sure that the safety pin of each of them is fitted.
- 2.6. Connect the appliance to the mains. Remember that in damp places or outdoor installations, the mains socket must be at least 25 cm above ground level and make sure the cable does not touch the ground.

2.7. Using the double switch you can control the number of lamps in operation:

Switch	Position	N° of lamps	Total power
A + B	0	-	-
A	•	1	650 W
B	•	2	1.300 W
A + B	•/•	3	2.000 W

3. SEASONAL STORAGE

- 3.1. Disconnect the appliance from the mains **and let it cool down for a few minutes.**
- 3.2. Pull the safety pins to fold back the resistances.
The appliance has an automatic disconnection system for safety, by which the appliance will not work if the resistance are folded
- 3.3. Close the parasol.

4. MAINTENANCE

- 4.1. Before starting any maintenance operation, do not forget to disconnect the appliance from the power supply and allow it to cool down for a few minutes.
- 4.2. This product requires no specific maintenance. It only needs regular cleaning to avoid the accumulation of dust on the lamps, as this could cause it to overheat. Clean the lamps with a small paintbrush and the body of the appliance with a damp cloth.
- 4.3. If any parts need to be replaced, this should be done by qualified personnel, so please contact the network of Official S&P Service Agents, to ensure correct technical assistance.
- 4.4. Do not immerse the appliance or spray water on it.
- 4.5. If the appliance is not going to be used for a long period of time, it is recommended to store it in a protected place.

5. TECHNICAL ASSISTANCE

- 5.1. S&P's extensive Technical Service network will guarantee adequate technical assistance.
- 5.2. If a fault is observed in the unit, please contact any of the mentioned technical service offices and they will attend to your problem.

- 5.3. Manipulation of the unit by anyone other than official S&P service technicians will void your guarantee.
- 5.4. For any queries regarding S&P products please contact any branch of our After Sales Service network if you are in Spain, or your regular dealer in the rest of the world. To find your nearest dealer, visit our website at www.solerpalau.com

6. REMOVAL FORM SERVICE, DISPOSAL AND RECYCLING

- 6.1. If the appliance is not to be used for any length of time, we recommend returning it to its original package and storing it in a dry, dust-free place.
- 6.2. EU regulations and our commitment to future generations oblige us to recycle used materials; please remember to dispose of all unwanted packaging materials at the appropriate recycling points, and to drop off obsolete equipment at the nearest waste management point.

THE MANUFACTURER WILL NOT BE HELD LIABLE FOR DAMAGE TO PEOPLE AND/OR PROPERTY DUE TO NON-COMPLIANCE WITH THESE WARNINGS.

S&P RESERVES THE RIGHT TO MODIFY THE PRODUCT WITHOUT PRIOR NOTICE.

Lire attentivement ce mode d'emploi avant d'utiliser l'appareil afin de ne pas l'endommager et de ne créer aucune situation de danger. Tout usage de cet appareil autre que celui indiqué dans ce manuel peut provoquer un incendie, un risque d'électrocution ou de blessure et annule la garantie.

La garantie ne s'applique à aucun défaut, dommage, perte, blessure ou préjudice imputable à un usage impropre de l'appareil. Tous les droits garantis par la loi en la matière restent confirmés. Les conditions de la garantie ne peuvent en aucun cas exclure ni modifier les conditions de garantie prévues par la loi, qui ne peuvent donc en aucun cas être exclues ni modifiées.

Dès la réception de l'appareil, le retirer de l'emballage avec précaution et contrôler s'il est en parfait état. Au cas où serait détecté un quelconque défaut ou dommage, **de pas installer l'appareil** et ne pas tenter de le réparer; prendre contact avec le revendeur qui a fourni l'appareil.

Ne pas laisser l'emballage à la portée des enfants et se débarrasser du matériau d'emballage conformément aux règlements en vigueur.

1. RECOMMANDATIONS DE SÉCURITÉ

- 1.1. Vérifier que l'alimentation électrique est compatible avec les données indiquées sur la plaque caractéristique: **230 V ~ 50Hz**.
- 1.2. S'assurer que le mat et sa base son suffisamment résistant et stable pour supporter le poids de l'appareil (4 kg).
- 1.3. Installer l'appareil en respectant les distances minimales indiquées **figure 2**. L'appareil doit être installé à au moins **180 cm** du sol et la partie la proche du parasol doit être au moins à **50 cm**.
- 1.4. Ne laisser aucun objet inflammable ou qui pourrait être affecté par la chaleur, à moins de 3 mètres autour de l'appareil (rideaux, meubles, plantes, parasols, animaux, etc). Aucun objet ne doit être placé devant la partie frontale de l'appareil.
- 1.5. Ne pas utiliser cet appareil à proximité d'une douche, d'une baignoire ou d'un sauna.
- 1.6. Ne pas installer l'appareil sous une prise électrique.
- 1.7. Ne pas utiliser l'appareil dans des locaux où l'on pourrait avoir des gaz explosifs, des vapeurs générées par des solvants ou de la peinture ou auto inflammables.
- 1.8. Eviter de monter l'appareil sur des structures mobiles ou sujettes à des vibrations, cela pouvant affecter négativement la durer de vie des lampes.

- 1.9. L'alimentation électrique de l'appareil doit prévoir un système de protection électrique qui doit être installés conformément aux normes en vigueur du pays. Ce système doit comprendre un interrupteur omnipolaire ayant une distance minimale d'ouverture entre tous les contacts, d'au moins 3 mm afin de permettre une complète déconnexion en accord avec les conditions de surtension Catégorie III.
- 1.10. Ne jamais laisser fonctionner l'appareil quand vous quittez votre maison. Si vous sortez de votre maison, s'assurer toujours que l'appareil est déconnecté du réseau.
- 1.11. L'appareil atteint des températures superficielles élevées. Ne pas le toucher, même après l'avoir déconnecté du réseau.
- 1.12. Ne pas couvrir l'appareil, même après l'avoir déconnecté du réseau.
- 1.13. Ne pas plier le parasol jusqu'à ce que l'appareil est complètement refroidi.
- 1.14. Ne pas déplacer le mat/parasol quand l'appareil est en fonctionnement.
- 1.15. Ne jamais laisser les enfants ou les animaux domestiques toucher ou jouer avec l'appareil. Attention! Durant son fonctionnement la grille frontale peut atteindre des températures très élevées.
- 1.16. Cet appareil n'est pas prévu pour être utilisé par des personnes (y compris les enfants) dont les capacités physiques, sensorielles ou mentales sont réduites, ou dotées d'une expérience ou de connaissances inappropriées, sauf si elles ont pu bénéficier, par l'intermédiaire d'une personne responsable de leur sécurité d'une surveillance ou d'une instruction préalable concernant l'utilisation de l'appareil. Les enfants doivent être surveillés afin d'éviter qu'ils ne jouent avec l'appareil.
- 1.17. Ne pas nettoyer l'appareil quand il est en fonctionnement et ne pas le mouiller..
- 1.18. Ne pas manipuler l'appareil avec les mains humides ou mouillées.
- 1.19. Ne pas enrouler le câble d'alimentation autour de l'appareil quand il est en fonctionnement.
- 1.20. S'assurer que le câble d'alimentation n'est en contact avec aucune partie de l'appareil quand il est fonctionnement.
- 1.21. Si le câble d'alimentation est abimé, ne pas le faire soi-même, il doit être remplacé par un professionnel qualifié afin d'éviter tout risque et dommage.
- 1.22. Ne pas utiliser l'appareil pour sécher du linge ou des serviettes.

2. INSTALLATION / UTILISATION

- 2.1. Lire attentivement les **Recommandations de sécurité** avant de commencer l'installation de l'appareil.
- 2.2. Vérifier que l'alimentation électrique est compatible avec les données indiquées sur la plaque caractéristique: **230 V ~ 50Hz**.
- 2.3. L'appareil doit être monté en respectant les distances minimales indiquées **figure 1**.

- 2.4. Le diamètre du mat doit se situer entre 25 mm et 58 mm.
- 2.5. Sans déplier les trois résistances, faire coulisser la pièce mobile repérée B de la partie fixe de la fixation repérée A sur la figure 2. Insérer le mat dans la fixation A et replacer la pièce B dans la fixation A. Serrer manuellement la vis de fixation. Voir photos de la **figure 2**.
- 2.6. Déplier les trois résistances et s'assurer que le cran de sécurité de chaque résistance est correctement placé et bloque la résistance pour qu'elle ne puisse pas se replier.
- 2.7. Raccorder l'appareil au réseau électrique. Il est rappelé que dans les espaces humides ou les installations extérieures, le point de raccordement doit se situer à au moins 25 cm du sol et que le câble ne doit pas toucher le sol.
- 2.8. Avec les deux interrupteurs placés sur la fixation il est possible de contrôler le nombre de résistance en fonctionnement:

Interrupteur	Posición	N° résistance	Puissance totale
A + B	0	-	-
A	•	1	650 W
B	•	2	1.300 W
A + B	•/•	3	2.000 W

3. ARRÊT PROLONGÉ DE L'APPAREIL

- 3.1. Déconnecter l'appareil du réseau électrique **et le laisser refroidir complètement**.
- 3.2. Tirer sur les crans de sécurité pour débloquer et plier les résistances.
L'appareil incorpore un système de sécurité de déconnexion automatique qui coupe l'alimentation des résistances quand elles sont pliées.
- 3.3. Fermer le parasol quand les résistances ont refroidi.

4. ENTRETIEN

- 4.1. Avant toute intervention sur l'appareil, s'assurer qu'il est déconnecté du réseau et qu'il est complètement refroidi.
- 4.2. Cet appareil ne nécessite aucun entretien particulier. Le nettoyer régulièrement pour éviter l'accumulation de poussière sur les lampes ce qui pourrait provoquer une surchauffe de l'appareil. Nettoyer les lampes avec un pinceau et la carcasse avec un chiffon humide.
- 4.3. Le remplacement des lampes doit être fait par un professionnel qualifié. Dans ce cas se mettre en contact avec son distributeur.

- 4.4. Ne pas immerger l'appareil ni projeter de l'eau sur l'appareil.
- 4.5. Si l'appareil reste inutilisé pendant une longue période le ranger à l'abri dans son emballage.

5. ASSISTANCE TECHNIQUE

- 5.1. Au cas où une anomalie serait détectée sur l'appareil, prendre contact avec le distributeur qui a fourni l'appareil.
- 5.2. Toute manipulation effectuée par une personne non qualifiée entraînera l'annulation de la garantie.
- 5.3. Pour toute question concernant l'appareil prendre contact avec le distributeur qui a fourni l'appareil.

6. MISE HORS SERVICE ET RECYCLAGE

- 6.1. En cas de mise hors service, même pour une période limitée, il est recommandé de garder l'appareil à l'abri dans un lieu sec et non poussiéreux, dans son emballage d'origine.
- 6.2. La norme de la CEE et l'engagement que nous devons prendre par rapport aux nouvelles générations nous obligent à recycler les matériaux; nous vous prions donc de ne pas oublier de déposer tous les éléments restants de l'emballage dans les containers de recyclage correspondants, et d'emporter les appareils usagés au Point de Recyclage le plus proche.

LE FABRICANT NE POURRA ETRE TENU POUR RESPONSABLE DES DOMMAGES OCCASIONNÉS AUX PERSONNES ET/OU AUX CHOSES, DUS AU NON RESPECT DE CES RECOMMANDATIONS.

S&P SE RESERVE LE DROIT DE MODIFIER LE PRODUIT SANS PREAVIS.

Leia por favor detalhadamente estas instruções antes de utilizar e instalar este aquecedor de halogénio, de forma a evitar que ocorram estragos ou situações de risco. Qualquer uso indevido deste aparelho, para fins que não sejam os indicados neste manual, podem causar incêndio, curto-circuito ou lesões e fará com que a garantia fique nula e sem efeito.

A garantia não cobre nenhum defeito, deterioração, lesões ou danos causados pelo uso incorrecto do aparelho. Estão garantidos todos os direitos legais a este respeito. Nenhuma condição de garantia exclui ou troca as condições de garantia reguladas pelas leis do Estado, que não podem ser excluídas ou modificadas por nenhum motivo.

Antes de começar a utilizar o aparelho, retire todas as embalagens cuidadosamente e verifique o estado do aparelho. Se encontrar qualquer defeito ou dano, **não instale** nem tente reparar o aparelho, por favor contacte imediatamente o distribuidor.

Não deixe a embalagem ao alcance das crianças e deposite-a conforme as normas vigentes.

1. ADVERTÊNCIAS DE SEGURANÇA

- 1.1. Asegure-se que a fonte de alimentação eléctrica corresponde aos detalhes que figuram na placa de dados: **230V ~ 50Hz**.
- 1.2. Asegure-se que o mastro e a sua base são suficientemente firmes e estáveis para suportar o peso do aparelho (4 kg).
- 1.3. Instale o aparelho respeitando as distâncias mínimas de instalação indicadas na **fig. 2**. Este deve ser instalado no mínimo a **180 cm** do chão e a parte do guarda-sol mais próxima do aparelho deve estar a **50 cm** no mínimo.
- 1.4. Não se devem colocar objectos inflamáveis ou que sejam sensíveis ao calor a menos de 50 cm ao redor do aparelho (cortinas, móveis, plantas, animais, etc...). a parte frontal do aparelho deve estar sempre livre de objectos.
- 1.5. Não usar o aparelho perto de piscinas, saunas, duches ou banheiras.
- 1.6. Não coloque nunca o aparelho por baixo de uma tomada eléctrica.
- 1.7. Não use o aparelho em espaços que contenham gases explosivos ou vapores gerados por dissolventes e pinturas, ou que sejam inflamáveis por si mesmos.
- 1.8. Evite estruturas sujeitas a movimento ou vibrações que afectem negativamente o tempo de vida das lâmpadas.

- 1.9. Os meios de desligar que devem ser incorporados na instalação fixa, para o corte de alimentação da rede, devem apresentar uma separação de contactos de pelo menos 3mm entre todos os pólos, de forma que permita uma completa desconexão de acordo com as condições de excesso de voltagem categoria III.
- 1.10. Nunca deixe o aparelho a funcionar quando não esta ninguém em casa. Ao sair, assegure-se sempre de o desligar.
- 1.11. O aparelho alcança temperaturas superficiais elevadas, assim não lhe toque, inclusive depois de ter estado ligado.
- 1.12. Não cubra o aparelho, inclusive depois de desligado.
- 1.13. Não segure o guarda-sol até que o aparelho esteja completamente frio.
- 1.14. Não movimente o mastro / com o aparelho a funcionar.
- 1.15. Não permita que crianças ou animais domésticos brinquem ou toque no aparelho. AVISO! Quando esta a funcionar, a grelha de saída pode estar muito quente.
- 1.16. Este aparelho não deve ser utilizado por pessoas (incluindo crianças) com capacidades físicas, sensoriais ou mentais reduzidas, ou com falta de experiência ou conhecimentos sobre ele, ou que não estejam supervisionados por uma pessoa responsável pela sua segurança. Ou basta apenas que sejam adequadamente instruídos. As crianças dever ser supervisionadas para assegurar-se que não brinquem com o aparelho.
- 1.17. Não limpe o aparelho enquanto este esta em funcionamento e não lhe introduza água.
- 1.18. Não utilize o aparelho com as mãos molhadas.
- 1.19. Não enrole o cabo de alimentação enquanto o aparelho esta a funcionar.
- 1.20. Assegure-se que o cabo de alimentação não toca em nenhuma parte do aparelho, enquanto este está em funcionamento.
- 1.21. Se o cabo estragar, deve ser trocado, mas não o faça pessoalmente – leve-o a um centro de reparação autorizado, visto que este trabalho deve ser realizado por pessoal especializado de forma a evitar qualquer outro dano.
- 1.22. Não use o aparelho como secador de toalhas.

2. INSTALAÇÃO / USO

- 2.1. O aparelho deve ser montado respeitando as distâncias mínimas, conforme mostra a **figura 1**.
- 2.2. O diâmetro do mastro deve ser de 25 mm a 58 mm.
- 2.3. Sem retirar as três resistências, deslize a parte extraível, marcada como peça B, da peça A. Insira no mastro e volte a encaixar a peça B na A. De seguida aperte manualmente o parafuso de fixação. Guie-se pela **figura 2**.
- 2.4. Retire as três resistências e assegure-se que o passador de segurança de cada uma delas está bem colocado.

- 2.5. Ligue o aparelho a rede eléctrica. Recorde-se que em espaços húmidos ou em instalações exteriores, o ponto de ligação deve estar colocado no mínimo a 25 cm do chão e assegure-se que o cabo não toca no chão.
- 2.6. Com um interruptor duplo poderá controlar o número de lâmpadas em funcionamento:

Interruptor	Posição	Nº lâmpadas	Potência total
A + B	0	-	-
A	•	1	650 W
B	•	2	1.300 W
A + B	•/•	3	2.000 W

3. PARAGEM TEMPORÁRIA

- 3.1. Desligue o aparelho da rede eléctrica **e deixe-o arrefecer durante uns minutos.**
- 3.2. Retire os passadores de segurança para poder dobrar as resistências.
O aparelho integra um sistema de segurança de desligamento automático, que desliga o aparelho se este tiver as resistências dobradas.
- 3.3. Feche o guarda-sol.

4. MANUTENÇÃO

- 4.1. Antes de iniciar qualquer operação de manutenção, não deixe de desligar o aparelho da rede e deixa-lo arrefecer por uns minutos.
- 4.2. Este produto no requer manutenção específica. Necessita unicamente de uma limpeza periódica para evitar acumulação de pó nas lâmpadas, uma vez que poderá provocar um sobre-aquecimento do aquecedor limpe as lâmpadas com um pincel e o corpo com um pano húmido.
- 4.3. A substituição das lâmpadas deve ser realizada por pessoal qualificado. Assim sendo contacte um posto de assistência técnica oficial da S&P para garantir uma adequada assistência.
- 4.4. Não mergulhe o aparelho nem projecte agua sobre ele.
- 4.5. Se não vai usar o aparelho durante um longo período, mantenha-o protegido.

5. ASSISTÊNCIA TÉCNICA

- 5.1. A extensa rede de serviços oficiais S&P garante uma adequada assistência técnica.

- 5.2. No caso de verificar alguma anomalia no aparelho, pedimos que contacte qualquer um dos serviços técnicos oficiais mencionados, onde será devidamente atendido.
- 5.3. Se o aparelho for aberto ou mexido por pessoas alheias aos serviços técnicos, a garantia será anulada.
- 5.4. Para esclarecer qualquer duvida com respeito aos produtos S&P dirija-se a rede de serviços pós-venda se estiver em território espanhol, ou ao seu distribuídos habitual. Para localiza-los pode consultar a pagina WEB em www.solerpalau.com

6. DESMONTAGEM E RECICLAGEM

- 6.1. Em caso de desmontagem, mesmo que de forma temporária, é aconselhável conservar o aparelho num local seco e libré de pó, dentro da embalagem original.
- 6.2. A normativa da CEE e o compromisso que devemos ter para com as futuras gerações, nos obrigam a reciclar os materiais; assim pedimos que não deixe de depositar todos os materiais supérfluos da embalagem nos contentores de reciclagem, assim como levar os aparelhos substituídos ao gestor de resíduos mais próximo.

O FABRICANTE NÃO SE RESPONSABILIZA POR DANOS CAUSADOS A PESSOAS E A OBJECTOS DEVIDO AO INCUMPRIMENTO DESTAS ADVERTÊNCIAS.

S&P RESERVA O DIREITO A ALTERAR O PRODUTO SEM AVISO PRÉVIO.

Si prega di leggere attentamente il presente manuale di istruzioni prima di installare e utilizzare la stufa alogena, al fine di evitare eventuali danni o situazioni rischiose. Qualsiasi uso del presente apparecchio distinto da quello indicato in questo manuale di istruzioni, può causare incendi, cortocircuiti o lesioni, determinando l'invalidità e l'inefficacia automatica della garanzia.

La garanzia non copre nessun tipo di difetto, deterioramento, perdita, lesione fisica o danno materiale provocato da un uso incorretto del presente prodotto. Sono garantiti tutti i diritti previsti dalla legislazione applicabile. Nessuna condizione della garanzia può escludere o modificare le condizioni di garanzia come regolate dalle leggi dello Stato, che non possono essere escluse o modificate per nessun motivo.

Prima dell'accensione, si raccomanda di rimuovere con cautela gli imballaggi e di controllare attentamente l'integrità dell'apparecchio. In caso si riscontrino eventuali difetti o danni, si raccomanda di **evitare assolutamente l'installazione** o la riparazione del prodotto e di rivolgersi immediatamente al distributore.

Non lasciare l'imballaggio alla portata dei bambini e procedere allo smaltimento ai sensi delle normative vigenti.

1. AVVERTENZE DI SICUREZZA

- 1.1. Assicurarsi che l'alimentazione di corrente elettrica corrisponda con quella riportata sulla targhetta dei dati: **230 V ~ 50 Hz**.
- 1.2. Assicurarsi che il palo e la sua base siano sufficientemente solidi e resistenti per sostenere il peso dell'apparecchio (4 Kg).
- 1.3. Montare l'apparecchio osservando le distanze minime di installazione come indicate nella **Fig. 2**. Questo deve restare come minimo a **180 cm** dal suolo, mentre la parte del parasole più prossima all'apparecchio deve restare a una distanza minima a **50 cm**.
- 1.4. Evitare la presenza di qualsiasi oggetto infiammabile o sensibile al calore entro un raggio inferiore a 3 metri di distanza dall'apparecchio (tende, mobili, piante, parasole, animali di peluche... ecc).
- 1.5. Non usare mai l'apparecchio in prossimità di vasche da bagno, docce, piscine o saune.
- 1.6. Non installare mai l'apparecchio al disotto di una presa di corrente.
- 1.7. Non usare mai l'apparecchio in spazi che contengano gas esplosivi o vapori generati da dissolventi o vernici o che siano intrinsecamente infiammabili.

- 1.8. Evitare le strutture soggette a movimenti o vibrazioni che incidano negativamente sulla vita delle lampade.
- 1.9. I mezzi di scollegamento da incorporare all'installazione fissa, per il suo scollegamento dalla rete elettrica, devono presentare una separazione dei contatti di almeno 3 mm di distanza tra tutti i poli, in modo da permettere lo scollegamento completo d'accordo con le condizioni di sovratensione di Categoria III.
- 1.10. Non lasciare mai l'apparecchio in funzione all'uscire da casa. Quando si esce da casa, assicurarsi sempre di averlo scollegato.
- 1.11. L'apparecchio raggiunge delle temperature superficiali elevate, non toccare mai l'apparecchio neanche dopo averlo spento.
- 1.12. Non coprire mai l'apparecchio neanche dopo averlo spento.
- 1.13. Non piegare mai il parasole finché l'apparecchio non si sia completamente raffreddato.
- 1.14. Non spostare né muovere il palo o il parasole con l'apparecchio in funzionamento.
- 1.15. Non permettere a bambini o animali domestici di giocare con l'apparecchio o di toccarlo. Attenzione! Quando l'apparecchio è in funzionamento, la griglia di uscita può diventare rovente.
- 1.16. Questo apparecchio non deve essere mai utilizzato da persone (inclusi i bambini) con capacità fisiche, sensoriali o mentali ridotte, o prive di esperienza o di nozioni a tale effetto, senza la supervisione da parte di una persona responsabile per loro sicurezza, o fino a che non siano state debitamente istruite. I bambini devono essere vigilati per evitare che giochino con questo apparecchio.
- 1.17. Non pulire mai l'apparecchio mentre è in funzionamento e non immergerlo in acqua.
- 1.18. Non manipolare mai l'apparecchio con le mani bagnate.
- 1.19. Non avvolgere mai il cavo di alimentazione intorno all'apparecchio mentre è in funzionamento.
- 1.20. Assicurarsi che il cavo di alimentazione elettrica non entri mai in contatto nessuna parte dell'apparecchio in funzionamento.
- 1.21. In caso di danni al cavo, procedere a sostituirlo; non eseguire mai la sostituzione per conto proprio: si raccomanda di portare l'impianto presso un centro di riparazioni autorizzato, perché queste operazioni devono essere realizzate da personale specializzato, al fine di evitare qualsiasi rischio o danno.
- 1.22. Non usare mai l'apparecchio come essiccatore di indumenti o di asciugamani.

2. INSTALLAZIONE / USO

- 2.1. Leggere attentamente le **Avvertenze di sicurezza** prima di iniziare l'installazione dell'apparecchio.
- 2.2. L'apparecchio deve essere montato rispettando le distanze minime come da **Figura 1**.

- 2.3. Il diametro del palo deve oscillare tra i 25 mm e i 58 mm.
- 2.4. Senza aprire le 3 resistenze, far scorrere la parte marcata come pezzo B estraendola dal pezzo A. Inserire il palo e inserire di nuovo il pezzo B facendolo scorrere nel pezzo A. Di seguito, stringere manualmente la vite di fissaggio seguendo le istruzioni della **Figura 2**.
- 2.5. Aprire le 3 resistenze e assicurarsi che sia inserito il fermo di sicurezza in dotazione a ognuna di esse.
- 2.6. Collegare l'apparecchio alla rete elettrica. Ricordare che in spazi umidi o in installazioni esterne, il punto di collegamento deve restare come minimo a 25 cm al di sopra del suolo e assicurarsi che il cavo non entri mai a contatto con il suolo.
- 2.7. È possibile controllare il numero di lampade in funzionamento mediante un interruttore doppio:

Interruttore	Posizione	N° di lampade	Potenza totale
A + B	0	-	-
A	•	1	650 W
B	•	2	1.300 W
A + B	•/•	3	2.000 W

3. ARRESTO TEMPORANEO

- 3.1. Scollegare l'apparecchio dalla rete elettrica **e lasciarlo raffreddare per alcuni minuti**.
- 3.2. Tirare i fermi di sicurezza per aprire le resistenze.
L'apparecchio incorpora un sistema di scollegamento automatico di sicurezza, per cui non funziona quando le resistenze sono piegate.
- 3.3. Chiudere il parasole.

4. MANUTENZIONE

- 4.1. Prima di iniziare qualsiasi operazione di manutenzione, ricordarsi di scollegare l'apparecchio dalla rete elettrica e lasciare raffreddare la stufa per alcuni minuti.
- 4.2. Questo prodotto non richiede una manutenzione specifica. Necessita unicamente una pulizia periodica per evitare l'accumulo di polvere sulle lampade, che potrebbe provocare il surriscaldamento della stufa. Pulire le lampade con un pennello e il corpo del prodotto con un panno umido.
- 4.3. La sostituzione delle lampade deve essere eseguita da personale qualificato, si raccomanda quindi di rivolgersi alla rete di Servizi Ufficiali di S&P che le garantirà un'adeguata assistenza tecnica.

- 4.4. Non sommergere né gettare acqua sul prodotto.
- 4.5. In caso di mancato utilizzo dell'apparecchio per lunghi periodi di tempo, custodirlo e proteggerlo adeguatamente.

5. ASSISTENZA TECNICA

- 5.1. La vasta rete di Servizi Ufficiali di S&P garantisce un'adeguata assistenza tecnica.
- 5.2. In caso si riscontrino eventuali anomalie nell'apparecchio, si prega di rivolgersi a uno qualsiasi dei servizi ufficiali menzionati, dove sarete debitamente assistiti.
- 5.3. Qualsiasi manipolazione realizzata da persone estranee ai Servizi Ufficiali di S&P determinerà automaticamente la cancellazione della sua garanzia.
- 5.4. Per eventuali dubbi sui prodotti di S&P, si prega di rivolgersi alla rete di Servizi Post-vendita in caso di residenti in territorio spagnolo, o al proprio distributore abituale per il resto del mondo. Per la localizzazione dei distributori è possibile consultare la pagina web: www.solerpalau.com

6. MESSA FUORI SERVIZIO E RICICLAGGIO

- 6.1. In caso di messa fuori servizio, anche se temporanea, si consiglia di custodire l'apparecchio in un luogo asciutto e pulito dentro il suo imballaggio originale.
- 6.2. La normativa della CEE e il compromesso che dobbiamo assumere nei confronti delle prossime generazioni, ci obbligano al riciclaggio dei materiali: si prega di non dimenticare di provvedere allo smaltimento di tutti gli elementi superflui dell'imballaggio depositandoli negli appositi contenitori per il riciclaggio, e di consegnare gli apparecchi da sostituire al gestore di residui più vicino.

IL FABBRICANTE NON SI ASSUME LA RESPONSABILITÀ DI EVENTUALI DANNI A PERSONE E/O COSE PER MANCATA OSSERVANZA DELLE PRESENTI AVVERTENZE.

S&P SI RISERVA IL DIRITTO DI APPORTARE MODIFICHE AL PRODOTTO SENZA PREAVVISO.





Soler & Palau Sistemas de Ventilación, S.L.U.

c/ Llevant, 4

08150 Pareds del Vallès - Barcelona
España

Tel. +34 93 571 93 00

Fax +34 93 571 93 01

Intal Fax +34 93 571 93 11

consultas@solerpalau.com

www.solerpalau.es

Servicio de Asesoría Técnica España

Tel. 901 11 62 25

Fax 901 11 62 29



Ref.: 9023017300

International Technical Assistance

Please, touch in contact with the local dealer.

If in doubt, please visit at www.solerpalau.com