

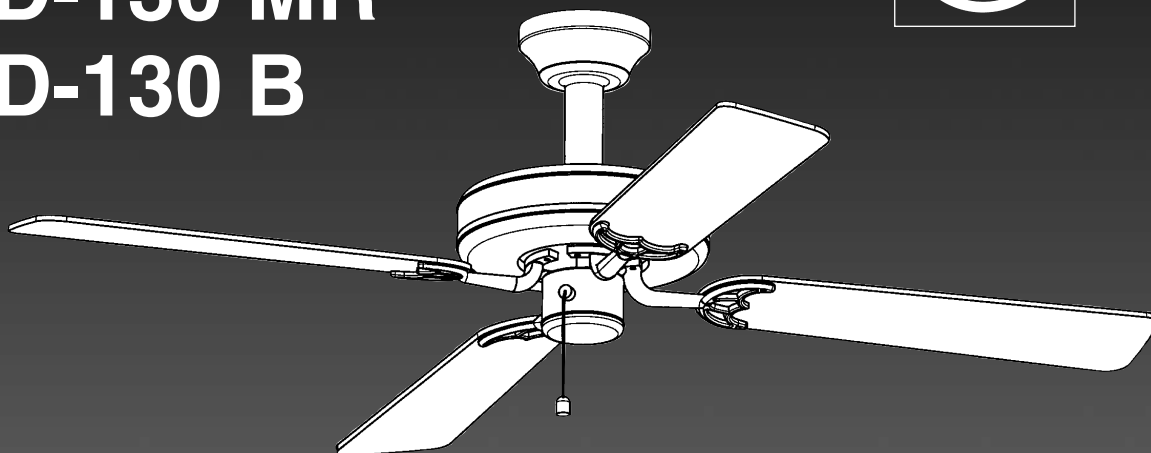

HTD-130 MR
HTD-130 B

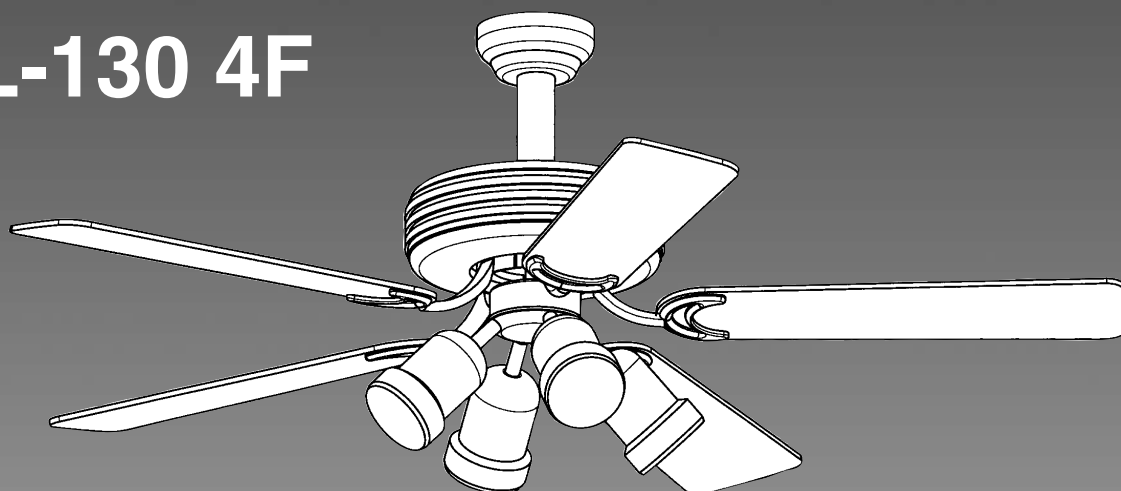

HTL-130 4F



HTL-130 1G

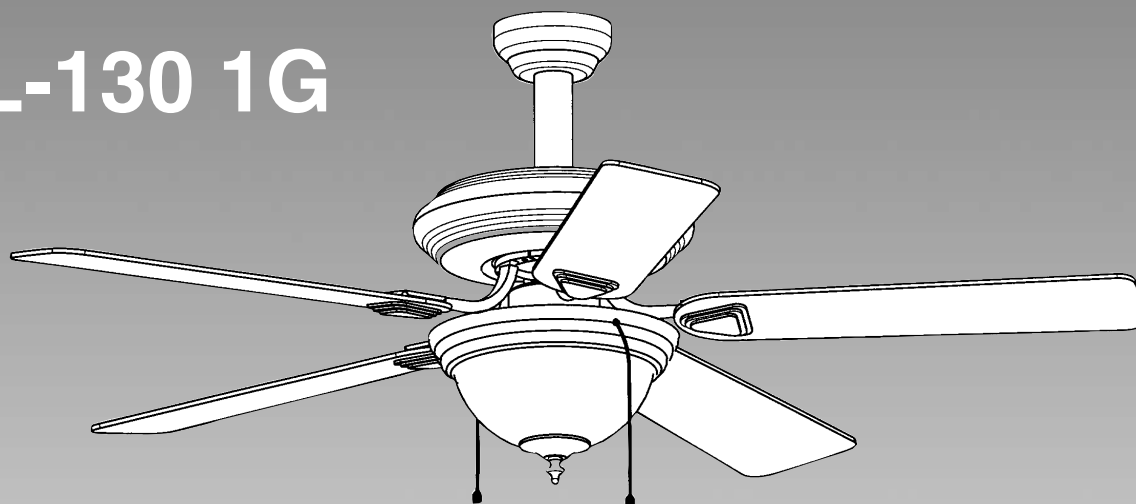

MANUAL DE INSTALACIÓN E INSTRUCCIONES DE USO
INSTALLATION MANUAL AND OPERATING INSTRUCTIONS
NOTICE D'INSTALLATION ET D'UTILISATION
MANUAL DE INSTALAÇÃO E INSTRUÇÕES DE USO
MANUALE D'INSTALLAZIONE E ISTRUZIONI
MONTAGEANLEITUNG UND GEBRAUCHSANWEISUNG

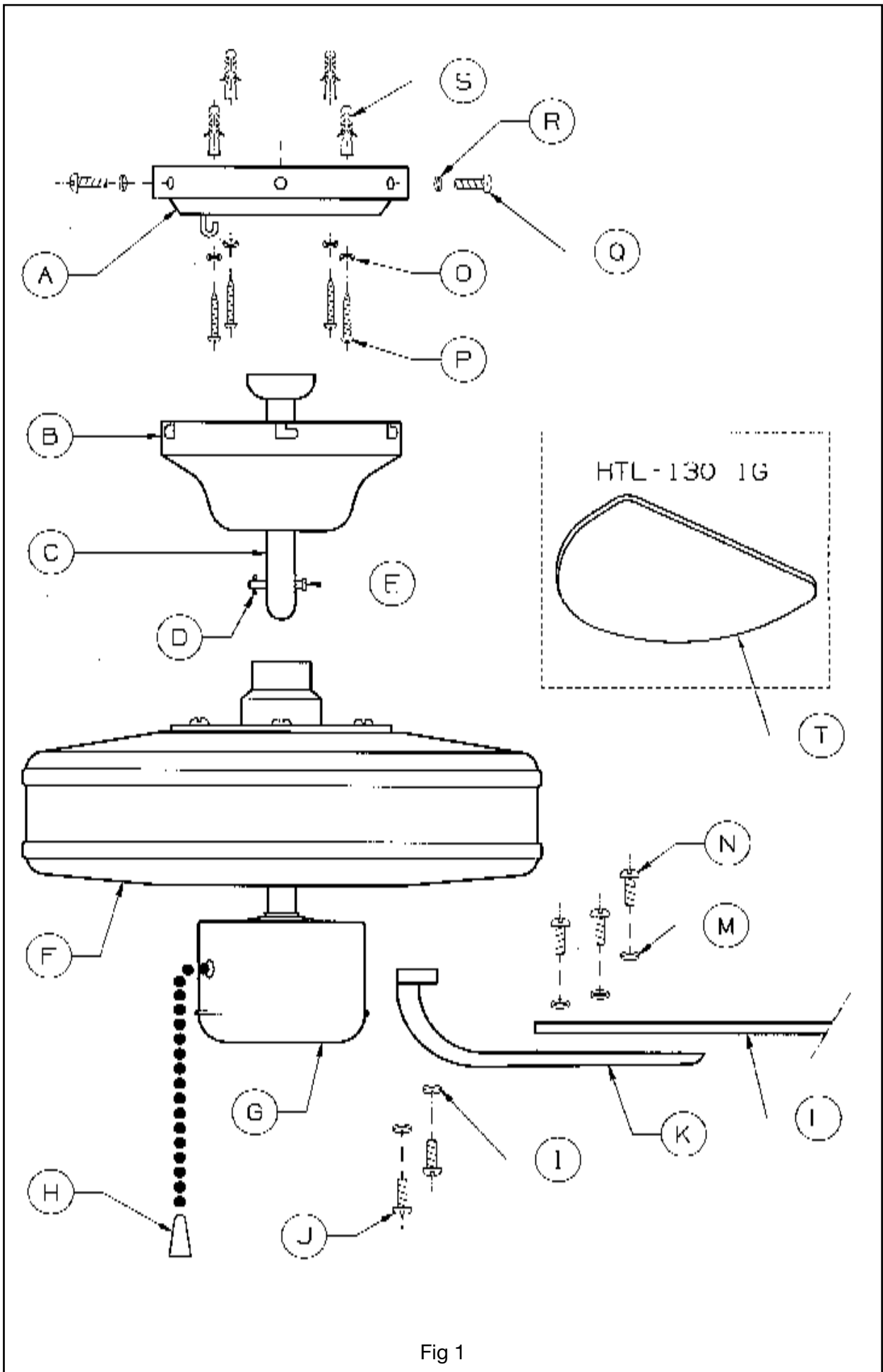
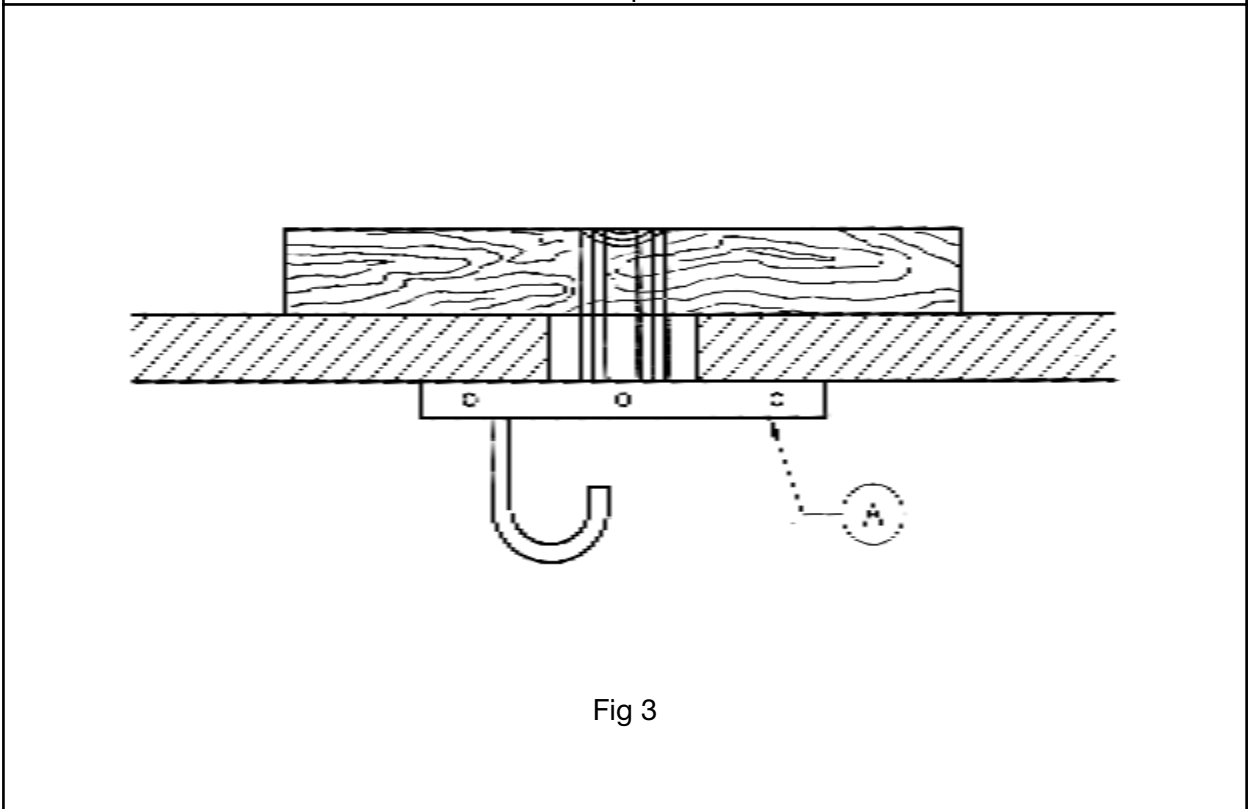
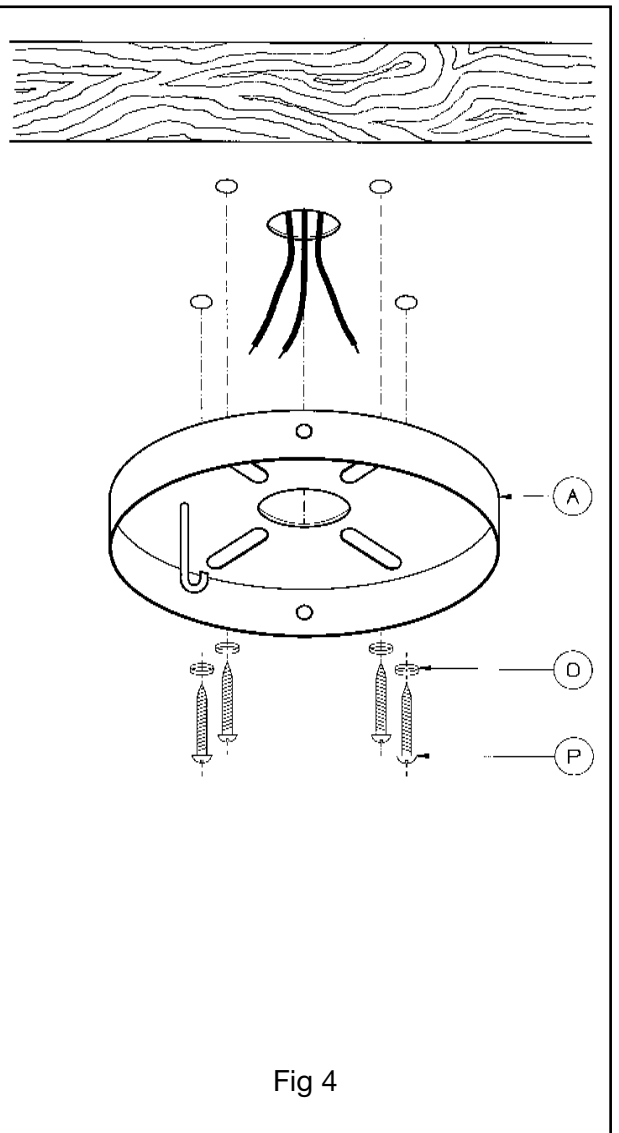
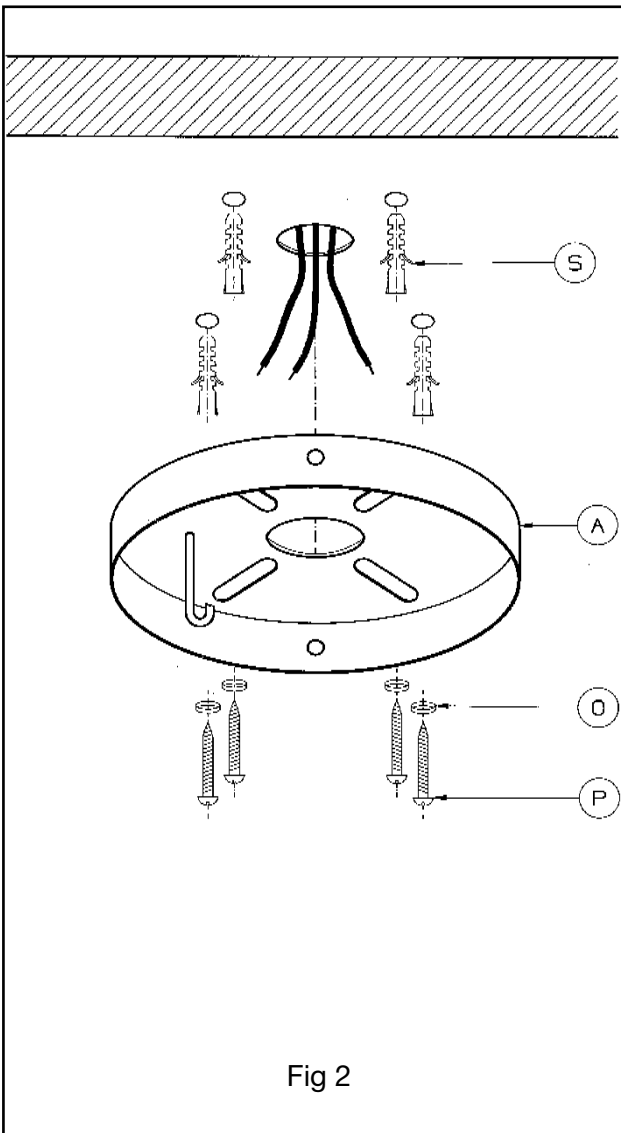
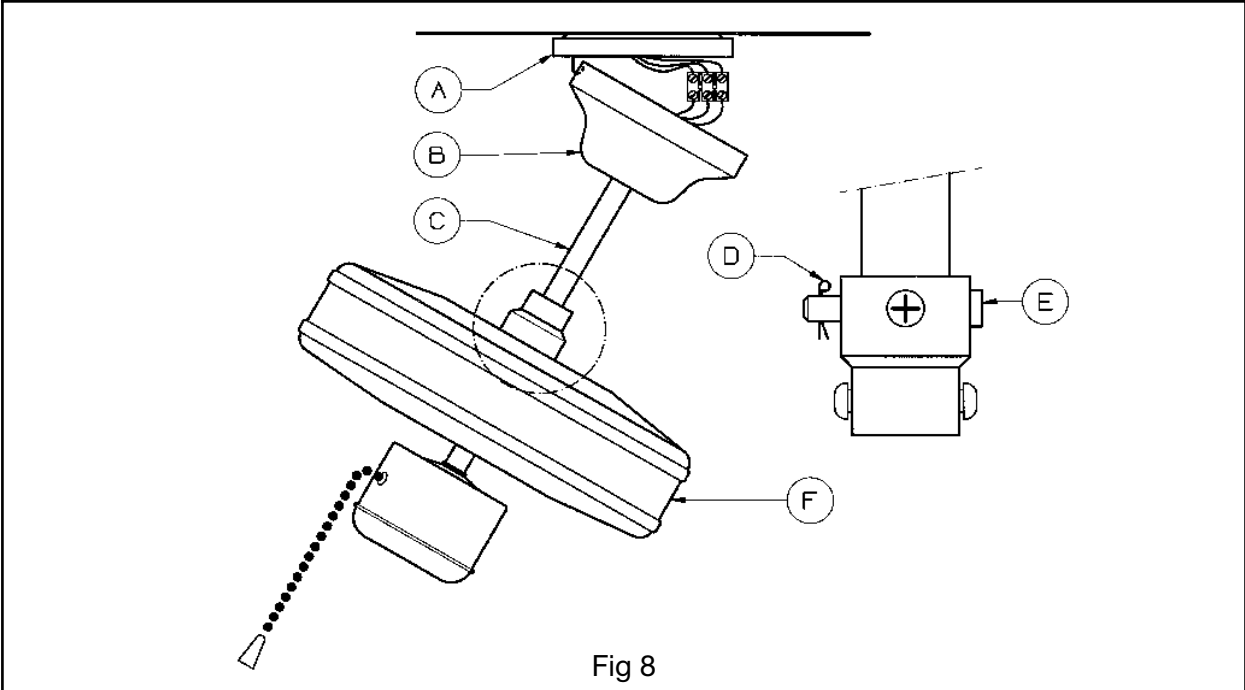
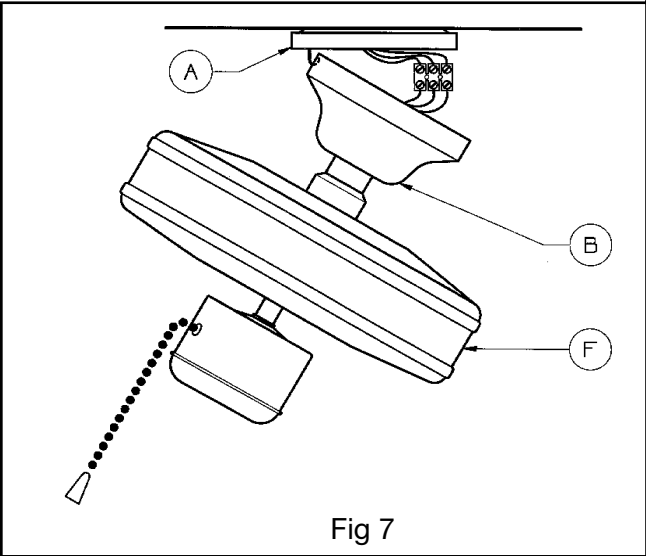
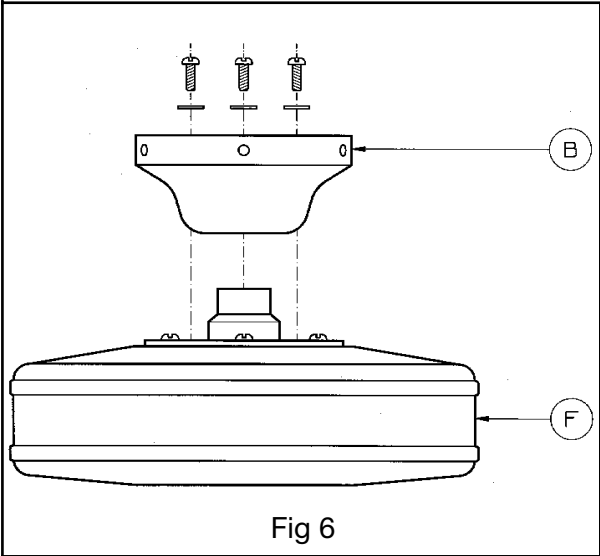
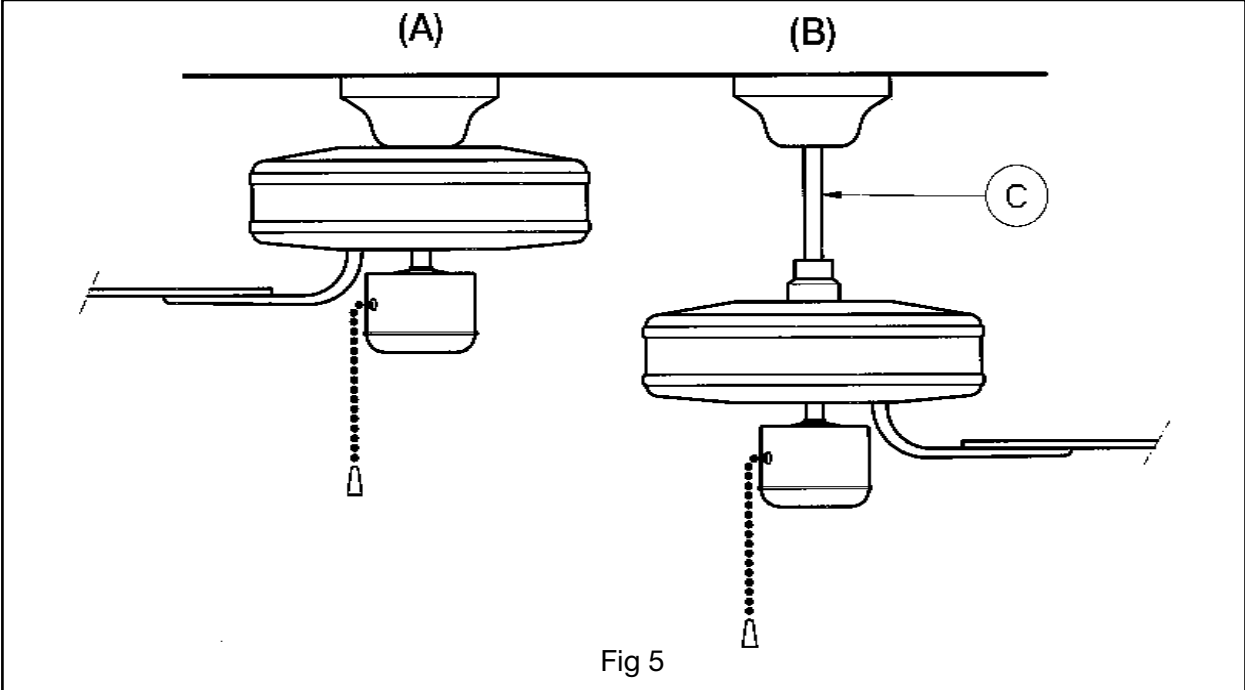

Fig 1





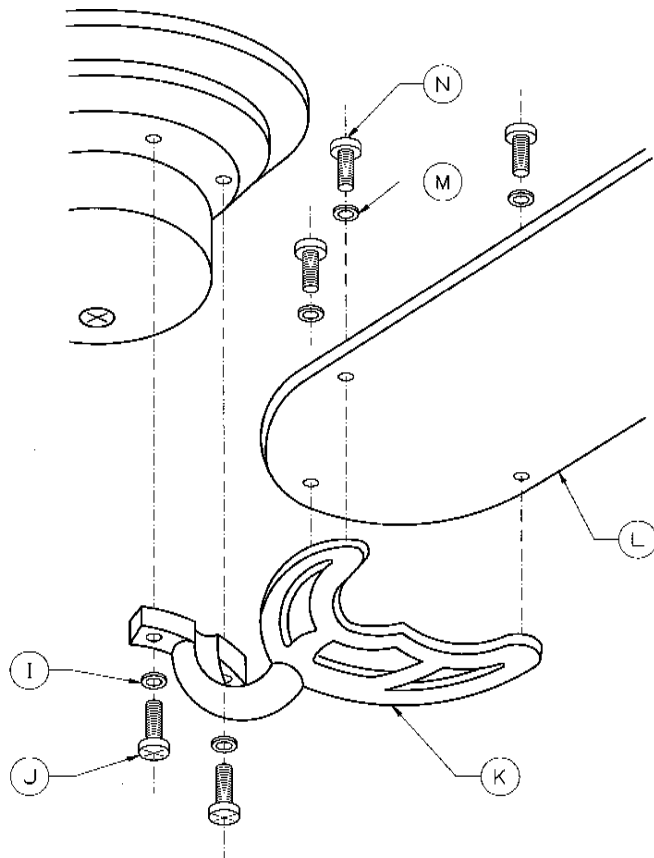
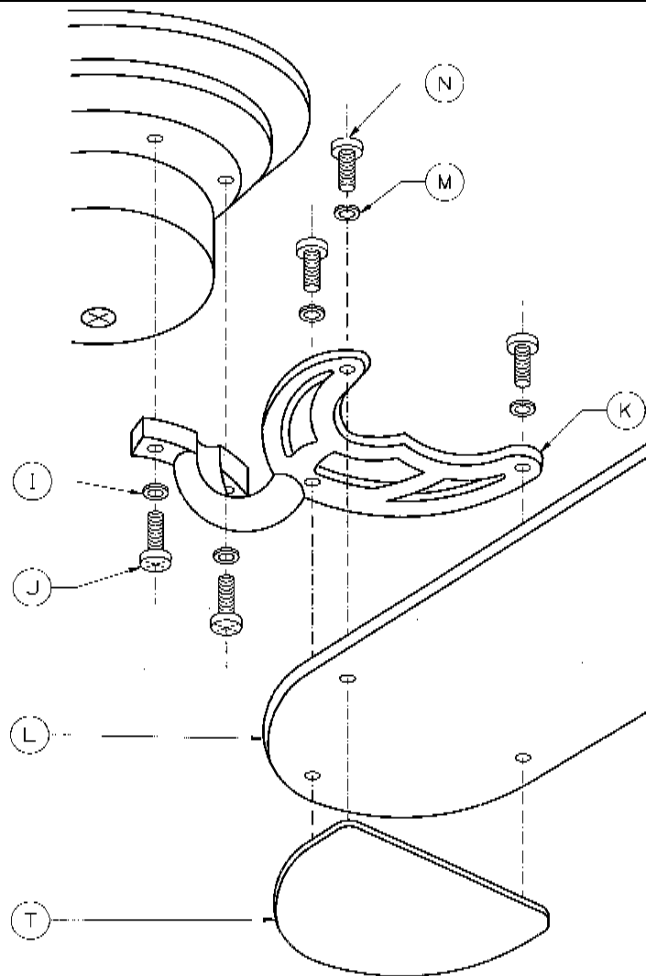

Fig 9



MODELO HTS-130 1G

Fig 10

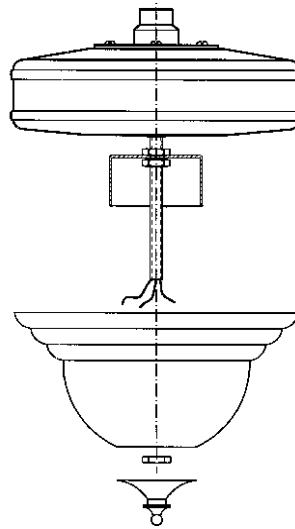
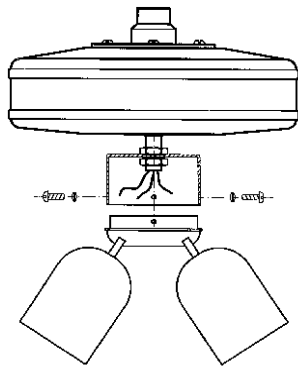
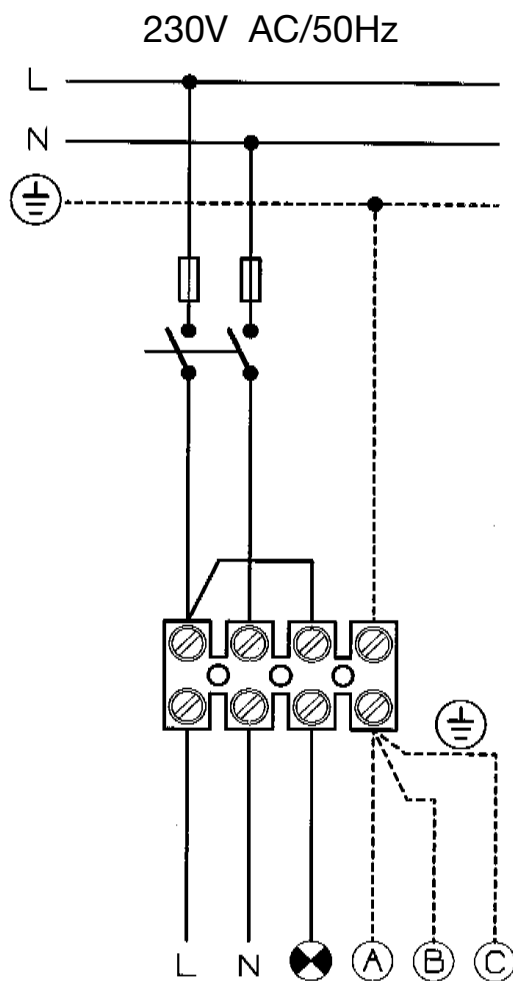

Fig 11



L : MARRON

N : AZUL

⊗ : ROJO (KIT DE LAMPARA OPCIONAL)

⊕ : A - AMARILLO-VERDE MOTOR

B- AMARILLO-VERDE CARCASA

C- AMARILLO-VERDE SOPORTE TUBO (OPCIONAL

INSTALACION CON SOPORTE)

L : BROWN

N : BLUE

⊗ : RED (LAMP KIT OPTIONAL)

⊕ : A - GREEN-YELLOW MOTOR

B- GREEN-YELLOW HOUSING

C- GREEN-YELLOW TUB SUPORT (SUPPORT INSTA-

LLATION OPTIONAL)

L : MARRON

N : BLEU

⊗ : ROUGE (KIT DE LAMPE OPTIONEL)

⊕ : A - JAUNE-VERT MOTEUR

B- JAUNE-VERT CARCASSE

C- JAUNE-VERT TUBE SUPORT (SUPORT

AVEC INSTALLATION OPTIONEL)

L : CASTANHO

N : AZUL

⊗ : VERMELHO (KIT DE LÂMPADAS OPCIONAL)

⊕ : A - VERDE-AMARELO MOTOR

B- VERDE-AMARELO CARCASSA

C- VERDE-AMARELO SUPORTE TUBO (OPCIONAL

PARA INSTALAÇÃO COM SUPORTE)

L : MARRONE

N : BLU

⊗ : ROSSO (LAMPADA OPZIONALE)

⊕ : A - GIALLO-VERDE MOTORE

B- GIALLO-VERDE CORPO

C- GIALLO-VERDE SUPPORTO TUBO (INSTALLAZIONE
CON SUPPORTO TUBO OPZIONALE)

L : BRAUN

N : BLAU

⊗ : ROT (WAHLWEISE LAMPENSATZ)

⊕ : A - GELB-GRÜN MOTOR

B- GELB-GRÜN GEHÄUSE

C- GELB-GRÜN HALTEROHR(WAHLWEISE MONTA-
GE MIT HALTEROHR)

Fig 12

ESPAÑOL

Aviso: Lea todas las instrucciones detenidamente para asegurar una operación e instalación segura del equipo.

Ni el fabricante ni el agente/distribuidor ni el comercio donde se compró este producto tendrán responsabilidad alguna por daños o pérdidas ocasionadas por la compra y/o instalación de este producto.

NORMAS DE SEGURIDAD GENERAL

Para asegurar una instalación segura de su ventilador de techo, lea las siguientes normas de seguridad general antes de iniciar la instalación.

- 1.- La instalación del ventilador debe llevarse a cabo por un instalador cualificado.
- 2.- Para asegurar una instalación perfecta, lea el manual de instrucciones y estudie los diagramas antes de iniciar la instalación.
- 3.- Todas las conexiones eléctricas deben conformar con las normas vigentes tanto locales como nacionales. Si no está familiarizado con las instalaciones eléctricas, solicite los servicios de un instalador cualificado.
- 4.- tensión **230V AC 50Hz** con un consumo mínimo de **1.5 A** (sin lámparas) o un consumo máximo de **4 A** (cuatro lámparas de 60W).
- 5.- Estos aparatos deberán conectarse a una toma de tierra.
- 6.- Los medios de desconexión que deben ser incorporados a la instalación fija, para su desconexión omnipolar de la red de alimentación, deben presentar una separación de contactos de como mínimo de 3 mm. en todos los polos.
- 7.- Asegure que el lugar de instalación deje libre la rotación de la hélice del ventilador. La hélice debe estar como mínimo a **2.30 m.** por encima del suelo una vez instalado.
- 8.- Si va a instalar más de un ventilador asegúrese de no mezclar las palas de las hélices de distintos ventiladores, aunque sean del mismo modelo.
- 9.- Antes de empezar a manipular la red eléctrica, quite los fusibles o desconecte el interruptor principal del suministro eléctrico.
- 10.- Después de instalar el ventilador, asegúrese de que todas las fijaciones estén correctas para evitar la caída del ventilador.
- 11.- Nunca inserte objetos entre las palas de la hélice mientras el ventilador esté en movimiento.
- 12.- El ventilador debe estar apagado y parado antes de cambiar la dirección de la rotación.

NOTA IMPORTANTE: Las instrucciones y mecanismos de seguridad que aparecen en este manual de instrucciones no pretenden cubrir todas las posibles situaciones y condiciones que puedan ocurrir. Debe entenderse que sentido común, precaución y cuidado son factores que no se puede incluir dentro del producto. Estos factores lo prestan las personas que mantienen y operan el ventilador.

INSTRUCCIONES DE DESEMBALAJE

Antes de montar el ventilador de techo, saque las piezas de dentro del embalaje y compruebe que todos los componentes de la lista, estén incluidos. **(Fig.1)**

El número de componentes se refleja en la siguiente tabla *(según el modelo adquirido)*.

MODELO	A	B	C	D	E	F	G	H	I	J	K	L	M	N	O	P	Q	R	S	T	LAMPARA
HTL-130 1G	1	1	1	1	1	1	1	2	10	10	5	5	-	15	4	4	4	4	4	5	KIT 1
HTL-130 4F	1	1	1	1	1	1	1	2	10	10	5	5	15	15	4	4	4	4	4	-	KIT 4
HTD-130MR	1	1	1	1	1	1	1	1	8	8	4	4	12	12	4	4	4	4	4	-	-
HTD-130 B	1	1	1	1	1	1	1	1	8	8	4	4	12	12	4	4	4	4	4	-	-

- A- Soporte fijación.
- B- Cubierta.
- C - Tubo de soporte.
- D- Seguro pasador.
- E- Pasador.
- F- Motor.
- G- Ensamblaje del interruptor.
- H- Tirador
- I- Arandela de seguridad.
- J- Tornillo.
- K- Soporte pala.
- L- Palas
- M- Arandela de tela.
- N- Tornillo.
- O- Arandela.
- P- Tornillo fijación.
- Q- Tornillo.
- R- Arandela de seguridad.
- S- Tacos de fijación.
- T- Anclaje pala

Kit de balanceo

Manual de instrucciones.

Tarjeta de garantía.

Red de servicios oficiales.

INSTRUCCIONES DE INSTALACIÓN

FIJACION DEL VENTILADOR DE TECHO

NOTA IMPORTANTE: Siga cada una de las indicaciones que se dan a continuación, de esta forma evitará la posibilidad de provocar un accidente por caída del aparato que podría llegar a derivar en responsabilidades penales para el instalador.

Asegúrese de que la distancia desde la parte más baja del ventilador una vez instalado, hasta el suelo, sea como mínimo de **2.30 metros**.

Compruebe que el punto de fijación del aparato sea capaz de soportar el peso del ventilador en movimiento (**mínimo 25Kg**).

Fijación en un techo de hormigón

Para asegurar una fijación adecuada, practique cuatro agujeros en el techo de hormigón del diámetro del taco **(S)**. Inserte los tacos suministrados y fije el soporte de chapa **(A)** mediante los cuatro tornillos **(P)** y arandelas **(O)** suministrados para este propósito. **(Fig.2)**

Fijación en un techo de poca resistencia

Practique un boquete en el techo falso, suficiente para introducir por él un travesaño rígido de metal o madera lo más largo posible, y nunca menor de 25 cm. de longitud a fin de asegurar un mejor reparto del peso del ventilador.

Sitúe el travesaño de forma que el boquete del techo coincida con su parte central, donde previamente se habrá practicado una pequeña ranura de tal forma que no debilite su resistencia mecánica.

Enlace el soporte de chapa **(A)** mediante sus ranuras y el travesaño con un alambre de hierro galvanizado de 2.5 mm. de diámetro como mínimo. En ningún caso menos de seis veces, procurando que alguna de las veces pase por la ranura del travesaño. Al final, Sujete bien el alambre con unas cuantas vueltas sobre si mismo.

Asegúrese que el techo es capaz de soportar el peso del ventilador en movimiento **(mínimo 25 Kg.)**. **(Fig. 3)**

Fijación en una viga de madera

Se suministran cuatro tornillos **(P)** y arandelas de seguridad **(O)** para poder fijar el soporte de chapa **(A)** en una viga de madera. El agujero para el tornillo no debe ser de más diámetro que el diámetro del tornillo.

Asegúrese que la viga de madera sea capaz de soportar el peso del ventilador en movimiento **(mínimo 25Kg)**. **(Fig.4)**

ENSAMBLAJE DEL VENTILADOR

NOTA IMPORTANTE: Para evitar la caída del ventilador, tiene que usar las arandelas de seguridad y apretar muy bien los tornillos.

1º Escoger una instalación a nivel o con soporte

Su ventilador se suministra con el tubo de soporte (C) que permite realizar una instalación para techos standard o una instalación para techos de baja altura. Escoja el sistema que mejor se adapte a sus necesidades. **(Fig.5)**

Sistema de fijación a nivel (Figura 5 A)

1.- Ensamble el motor del ventilador (F) con la cubierta (B). Los agujeros de mayor diámetro de la cubierta, irán alienados con los tres tornillos alojados en la carcasa superior del motor. **(Fig.6)**

2.- Atornille los tres tornillos con sus correspondientes arandelas de seguridad que se suministran en una de las bolsas adjuntas. **(Fig.6)**

3.- Cuelgue el conjunto ensamblado sobre la plancha de colgar (A) (previamente fijada en el techo) de tal forma que el agujero de la cubierta (B) cuelgue del gancho, así podrá conectar, en la regleta de conexión, los cables de la instalación eléctrica con los cables del ventilador. **(Fig.7) (Fig.12)**

NOTA IMPORTANTE: El cable rojo es de un circuito separado para utilizar con el kit de lampara *(según modelo adquirido)*. Si usted ha adquirido un modelo con kit de lámpara, deberá realizar un puente en la regleta de conexión entre la línea L (marrón) y la lámpara (rojo), en caso contrario no conectar el cable rojo. **(Fig.12)**

4.- Mediante los cuatro tornillos (Q) y las arandelas de seguridad (R), suministradas aparte, ensamble todo el conjunto ventilador. Asegúrese que los tornillos están bien apretados. **(Fig.1)**

Sistema de fijación con soporte (Figura 5B)

1.- Pase el tubo de soporte (C) por el interior de la cubierta (B), teniendo en cuenta de que la patilla de la cubierta debe encajar con la ranura del tubo de soporte. **(Fig.8)**

2.- Pase los cables del motor por el interior del tubo de soporte (C). Ensamblar los dos conjuntos y poner el pasador (E). Posteriormente asegure el pasador con el seguro pasador (D), después atornillé las dos tuercas ubicadas en ambos lados del pasador. **(Fig.8)**

3.- Cuelgue el conjunto ensamblado sobre la plancha de colgar (A) (previamente fijada en el techo) de tal forma que el agujero de la cubierta (B) cuelgue del gancho, así podrá conectar, en la regleta de conexión, los cables de la instalación eléctrica con los cables del ventilador. **(Fig.8) (Fig.12)**

NOTA IMPORTANTE: El cable rojo es de un circuito separado para utilizar con el kit de lámpara (según modelo adquirido). Si usted ha adquirido un modelo con kit de lámpara, deberá realizar un puente en la regleta de conexión entre la línea L (marrón) i la lámpara (rojo), en caso contrario no conecte el cable rojo. **(Fig.12)**

4.- Mediante los cuatro tornillos (Q) y las arandelas de seguridad (R), suministradas aparte, ensamble todo el conjunto ventilador. Asegúrese que los tornillos están bien apretados. **(Fig.1)**

2º Fijación de las palas de la hélice

NOTA IMPORTANTE: Si va a instalar más de un ventilador, asegúrese de no mezclar las palas de las hélices de distintos ventiladores, aunque sean del mismo modelo.

1.- a) Coloque mirando hacia el suelo el lado de la pala (L) con el color deseado. Ponga las arandelas de tela (M) para no dañar la pala, i una la pala con el soporte pala (K) mediante los tornillos (N) pero sin apretar del todo. **(Fig.9)**

Una vez ubicados los tornillos y las arandelas en todas las palas, atornille empezando por el tornillo del centro de la pala. Asegúrese que la pala este recta.

b) **(modelo HTL-130 1G)** Coloque mirando hacia el suelo el lado de la pala (L) con el color deseado. Alineé los agujeros del soporte pala (K) de la pala (L) y del anclaje pala (T), una vez alineadas las tres piezas, atornille todo el conjunto mediante los tornillos (N), pero sin apretar del todo. **(Fig.10)**

Una vez ubicados los tornillos y las arandelas en todas las palas, atornille empezando por el tornillo del centro de la pala. Asegúrese que la pala este recta

2.- Una todo el conjunto al motor con los tornillos (J) y las arandelas de seguridad (I). Repita este procedimiento con las demás palas. **(Fig.9 o Fig.10)**

3.- El kit de lámpara puede instalarse en este momento, siguiendo las instrucciones adjuntas. (Según modelo adquirido).

INSTRUCCIONES DE OPERACIÓN

1.- El interruptor de cadena del motor, tiene cuatro posiciones:

- 1) Tirar: ON (Alta velocidad).
- 2) Tirar de nuevo: ON (Media velocidad).
- 3) Tirar de nuevo: ON (Baja velocidad).
- 4) Tirar de nuevo: OFF

NOTA IMPORTANTE: No utilizar este producto con dispositivos de control de velocidad en estado sólido.

2.- El pequeño interruptor deslizante (al lado de la carcasa) controla la dirección del flujo de aire. Todos los ventiladores se suministran de la factoría con el interruptor de dirección en la posición de flujo hacia abajo.

Si desea que el aire circule en la dirección opuesta, apagar el ventilador, esperar hasta que su rotación haya terminado y accione el interruptor deslizante a la posición opuesta. Las 'palas de la hélice girarán en la dirección opuesta y el flujo de aire será al revés.

3.- Kit de lamparas.

- 1) Tirar: ON
- 2) Tirar de nuevo: OFF

KITS DE LAMPARAS

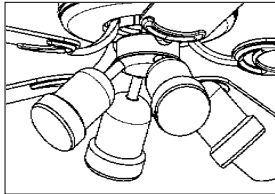
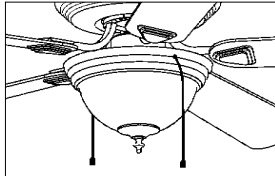
MODELO	KIT DE LAMPARA	POTENCIA MÁXIMA
HTL-130 4F	<p>ORIENTABLES</p> 	4x60W
HTL-130 1G		2x60W

NOTA: Las bombillas no se suministran con el producto.

ENSAMBLAJE DE LOS KITS DE LAMPARA

NOTA IMPORTANTE: Recuerde desconectar previamente la alimentación eléctrica mediante los fusibles o interruptor general.

1.- Conecte los cables del Kit de lámparas con la regleta de conexión inferior del ventilador. Los cables de las dos partes están marcados y deben coincidir en el empalme.

2.- Coloque correctamente los cables en el interior, alinear los agujeros de unión de los dos conjuntos y apretar los tornillos con sus arandelas de seguridad.

El modelo HTL-130 1G lleva una pieza decorativa para poder fijar el globo de cristal. **(Fig.11)**

NOTA: No olvidé realizar un puente en la regleta de conexión general entre la línea L (marrón) y la lampara (rojo). **(Fig.12)**

MANTENIMIENTO

1.- La limpieza periódica es el único mantenimiento requerido.

2.- Limpie el ventilador con un cepillo o un trapo suave para evitar daños al acabado.

3.- En el momento del mantenimiento tenga precaución en no apoyarse sobre las palas, ya que estas se podrían desequilibrar y aumentaría el balanceo del ventilador.

4.- No utilice agentes de limpieza abrasivos ya que estos pueden dañar el acabado.

5.- No utilice agua en la limpieza del ventilador ya que puede causar daños en el motor y podría deformar las palas del ventilador.

6.- El uso de cera para muebles puede aplicarse a las palas de madera.

NOTA IMPORTANTE: Antes de iniciar el mantenimiento del ventilador, asegúrese de que está desconectado de la red eléctrica.

SOLUCIONAR PROBLEMAS

NOTA IMPORTANTE: Antes de manipular en ventilador, asegúrese de que está desconectado de la red eléctrica.

Problema	Causa probable	Solución sugerida
Ventilador no arranca	1.-Interruptor de direccion en posición neutral 2.-Fusible fundido o cortacircuitos accionado 3.-Conexiones flojas el las conexiones a la fuerza o del Interruptor	1.- Asegurar que el interruptor este completamente a un lado 2.-Comprobar fusibles y cortacircuitos 3.-Comprobar conexiones del ventilador y interruptor
Ventilador ruidoso	1.-Palas de la hélice no fijadas al ventilador 2.-Tornillos flojos en carcasa de motor 3.-Tornillos flojos entre palas y motor 4.-contacto entre el interruptor y la hélice 5.-Tuercas de cables sueltas dentro de la carcassa del interruptor	1.-Unir palas al ventilador antes de arrancar 2.-Comprobar que los tornillos están bien apretador (no demasiado apretados) 3.-Comprobar que los tonillos entre la palas y motor están bien apretados 4.-Comprobar contacto entre interruptor y hélice 5.-Comprobar que los conectores de cables no están vibrando entre si o contra la carcassa del interruptor
Ventilador tiembla o vibra en exceso	1.-Tornillos flojos entre palas y carcassa de motor 2.-Palas de la hélice no bien asentadas 3.-Caja de salida o soporte no esta bien sujetado al techo 4.-Palas de la hélice fuera de equilibrio	1.-Comprobar los tornillos que fijan las palas a la carcassa del motor y apretar si es necesario. 2.-Comprobar que las palas están bien sentadas en la superficie de la carcassa de motor. Si están mal colocadas, aflojar los tornillos y reposicionar antes de apretar los tornillos de nuevo según las instrucciones en el apartado 2on de Ensamblaje del ventilador. 3.-Apretar los tornillos de la caja de salida o el soporte. 4.-Marcar las palas 1-4 (1-5) con un trozo de cinta y cambiar las palas de posicion como se muestra abajo. Hasta que se soluciona el problema. Quitar las palas junto con su soporte.

Ventilador con 5 palas

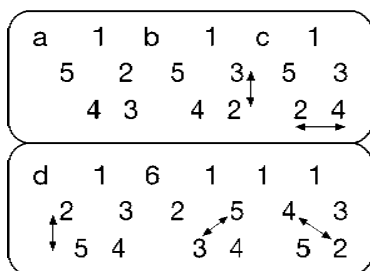

Ventilador con 4 palas

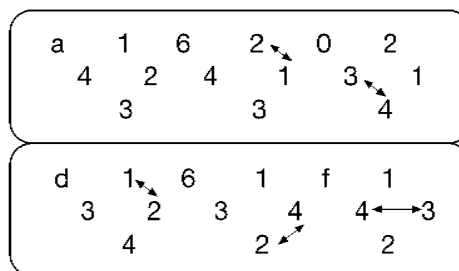

Si los ajustes no corrigen la vibracion del ventilador, utilice el kit de equilibración de palas suministrado con su ventilador. (ver instrucciones del Kit de Balanceo)

KIT DE BALANCEO

El equipo de balanceo debe usarse unicamente si persiste una cantidad inaceptable de tambaleo de palas despues de completar todos los pasos indicados en la seccion (Fijacion de la palas de la hélice) en su Manual del Usuario.

- 1.- Conecte el ventilador y coloque el interruptor de velocidad en la posicion donde se produzca un mayor tambaleo.
- 2.- Desconecte el ventilador y deje que se detenga por completo. Escoja una pala y colóquele la grapa de balanceo en un punto medio entre el sujetador de la pala y la punta, sobre la protuberancia central de la pala.
- 3.- Conecte el Ventilador. Observe si el tambaleo ha aumentado o disminuido. Desconecte el ventilador, coloque la grapa en otra pala i vuelva a verificar el tambaleo. Repita este procedimiento en todas las palas observando en cuál se produce la mayor mejora.
- 4.- Vuelva a colocar la grapa en la pala que mostro mayor mejora mueva la grapa hacia dentro y hacia afuera sobre esta pala haciendo funcionar el ventilador hasta hallar la posicion en la cual la grapa produzca la mayor mejora.
- 5.- Retire la grapa e instale una pieza de balanceo en la parte superior de la pala sobre la linea central, cerca del punto donde estaba colocada la grapa.
- 6.- Si el problema de tambaleo de pala no queda corregido, puede intentar mejorar el balanceo aún más utilizando la grapa de balanceo y pesas adicionales.

ENGLISH

Caution : For safe operation and installation, read all instructions carefully.

Neither the manufacture nor the manufacturer's agent/distributor nor the retailer from whom this product was purchased shall be in any way responsible for any loss or damage of whatever nature caused by the installation of this product.

GENERAL SAFETY RULES

To ensure the success of the Ceiling Fan's installation, be sure to read the following general safety rules before beginning.

- 1- The Ceiling Fan installation should be carried out by a qualified electrician.
- 2- To ensure a correct installation, be sure to read the instructions and review the diagrams thoroughly before commencement.
- 3- All electrical connections must be carried out in accordance with local codes and regulations, or the national Electrical Code. If you are unfamiliar with the installation of electrical wiring, secure the services of a qualified electrician.
- 4- Electrical supply 230V AC 50 Hz.
- 5- This apparatus must be earthed.
- 6- The method of disconnection from the mains supply must incorporate a switch or isolator with a minimum contact separation of 3 mm.on all poles.
- 7- Make sure that when the fan is fitted in the chosen position, there is no possibility of the rotating blades coming into contact with any object. Blades should be at least 2.30 m from floor when fan is hung.
- 8- If you are installing more than one ceiling fan make sure that you do not mix fan blade sets, even though they are from the same ceiling fan model.
- 9- Before beginning, disconnect power by removing fuse or turning off circuit breaker.
- 10- Once fan installation is completed make sure that all connections are secure to prevent fan from falling.
- 11- Do not insert anything into the fan blades when ceiling fan is operating.
- 12- Fan must be turned off and stopped before reversing fan direction.

IMPORTANT NOTE : The warnings, safeguards and instructions given in this manual are not exhaustive and do not necessarily cover all eventualities. It must be understood that common sense, caution and care are factors which cannot be built into any product. These factors must be supplied by the person(s) caring for and operating the unit.

UNPACKING INSTRUCTIONS

Before assembling the ceiling fan, remove all parts from the shipping carton and check them against the parts listed below (fig. 1) :

MODEL	A	B	C	D	E	F	G	H	I	J	K	L	M	N	O	P	Q	R	S	T	LAMP
HTL-130 1G	1	1	1	1	1	1	1	2	10	10	5	5	-	15	4	4	4	4	4	5	KIT 1
HTL-130 4F	1	1	1	1	1	1	1	2	10	10	5	5	15	15	4	4	4	4	4	-	KIT 4
HTD-130MR	1	1	1	1	1	1	1	1	8	8	4	4	12	12	4	4	4	4	4	-	-
HTD-130 B	1	1	1	1	1	1	1	1	8	8	4	4	12	12	4	4	4	4	4	-	-

- A- Hanging plate
- B- Upper Canopy
- C- Support downrod
- D- Cotter pin safety dowel
- E- Cotter pin
- F- Motor
- G- Switch housing assembly
- H- Switch housing
- I- Washers
- J- Screws
- K- Blade brackets
- L- Blades
- M- Washers
- N- Screws
- O- Washers
- P- Screws
- Q- Screws
- R- Washers
- S- Wall plugs
- T- Blade fixing bracket

Balancing kit

Instructions Manual

Guarantee Card

INSTALLATION INSTRUCTION

FITTING THE FAN TO THE CEILING

Important: To avoid the possibility of accidents cause by the fan, which could imply legal responsibilities for the installer, compliance with each of the following instructions is essential.

Ensure that the distance between the lowest point of the fan, once installed, and the floor is at least 2.3 metres.

Check that the means of fitting the fan to the ceiling is capable of supporting the weight of the fan when in operation. (Minimum25Kg.).

Fitting to a concrete ceiling

To ensure correct installation, drill four holes of the same diameter as the wall plugs (S) in the concrete ceiling. Insert the plugs supplied and fix the support plate (A) using the four screws (P) and washers (O) provided. (Fig.2).

Fitting to a false ceiling

Make a hole in the false ceiling that is large enough to allow the introduction of a rigid, wooden or metal cross beam. This should be as long as possible and under no circumstances less than 25cm. in length, to allow the best distribution of the weight of the fan.

Without reducing its ability to support the fan, make a small groove at the centre of the crossbeam, then locate the beam so that its centre coincides with the hole in the ceiling.

Join the support plate (A) to the crossbeam using galvanised metal wire of at least 2.5mm in diameter. Passing the wire through the grooves in the plate, wind it around the crossbeam and back through the plate a minimum of six times, so that at least some of the turns pass through the groove in the crossbeam. Secure the wire by twisting it around itself several times.

Ensure that the ceiling is able to support the weight of the fan in movement (minimum 25Kg.). (Fig.3)

Fitting to a wooden beam

Four screws (P) are supplied together with safety washer's (O) for fitting the support plate (A) to a wooden beam. The holes for the screws should not be of greater diameter than the diameter of the screw. Ensure that the wooden beam is able to support the weight of the moving fan (minimum 25Kg.) (Fig.4)

ASSEMBLY OF THE FAN

IMPORTANT: If you are installing more than one ceiling fan make sure that you do not mix fan blade sets, even though they are from the same ceiling fan model.

1. Select type of installation - flush fitting or fitting with support downrod.

Your fan is supplied with a support downrod (C), which allows fitting to standard ceilings or in rooms with low ceiling heights. Choose the system which best suits to your needs.

Flush fitting (Fig.5A)

1. Assemble the fan motor (F) and the canopy (B). The three larger holes in the canopy should be aligned with the three screws in the motor upper housing. (Fig. 6)
2. Fix the canopy using the three screws and safety washers supplied (Fig.6)
3. First fix the support plate(A) to the ceiling using the screws (P) and the wall plugs (S) then attach the fan to the hook on the back plate using the hole in the canopy (B) In this way the electrical connections can be made between the mains supply cables and the fan connectors. (Fig. 7) (Fig. 12)

IMPORTANT : The red cable in the fan is part of a separate circuit to be used with the lamp kit. (depending on model). If you have a model with lamp kit, the red cable should be connected to the L connection (brown). For non lamp versions, the red cable should be ignored. (Fig.12)

4. Complete the assembly of the fan/wall plate by fixing the canopy using the four screws (Q) and the safety washers (R) supplied. Ensure that the screws are well tightened (Fig. 1)

Fitting with support downrod (Fig 5B)

1. Pass the support downrod (C) through the canopy (B) ensuring that the notch on the canopy engages with the groove on the support downrod. (Fig. 8)
- 2.Pass the motor cables through the support downrod (C) assemble the downrod to the motor and insert the cotter pin (E), secure the cotter pin with the safety dowel (D) and tighten the

screws on both sides of the cotter pin (Fig. 8)

3. First fix the support plate(A) to the ceiling using the screws (P), and the wall plugs (S) provided then attach the fan to the hook on the back plate using the hole in the canopy (B) In this way the electrical connections can be made between the mains supply cables and the fan connectors (Fig. 8). (Fig. 12)

IMPORTANT: The red cable in the fan is part of a separate circuit to be used with the lamp kit. (depending on model). If you have a model with lamp kit, the red cable should be connected to the L connection (brown). For non lamp versions the red cable should be ignored. (Fig.12)

4. Complete the assembly of the fan/wall plate by fixing the canopy using the four screws (Q) and the safety washers (R) supplied. Ensure that the screws are well tightened (Fig. 1)

2- Fitting the fan blades

IMPORTANT: If you are installing more than one ceiling fan make sure that you do not mix fan blade sets, even though they are from the same ceiling fan model.

1.- a) Place the fan blade (L) on the floor with the chosen colour facing down. Use the felt washers (M) to avoid damage to the blade and join the blade to the blade support (K) using the screws supplied (N), but do not tighten fully (Fig. 9)

Once the screws and washers are in position for all blades, start to tighten the screws beginning with the screw in the centre of each blade. Ensure that the blade is straight.

b) (HTL 130-1 G Model) Place the fan blade (L) on the floor with the chosen colour facing down. Align the holes in the blade support (K), the blade (L) and the blade fixing bracket (T) . When the holes in all three components are aligned complete the assembly using the screws supplied (N), but do not fully tighten the screws (Fig.10)

Once the screws and washers are in position for all blades, start to tighten the screws beginning with the screw in the centre of each blade. Ensure that the blade is straight.

2.- Join the complete assembly to the motor using the screws (J) & the safety washers (I). Repeat the process with the rest of the blade assemblies. (Fig.9) or (Fig.10)

3.- The lamp kit can be installed at this time following the instructions provided (According to model). (See following page)

OPERATION INSTRUCTIONS

1.- The chain pull switch on the motor has four positions.

- | | |
|------------------|-------------------|
| 1) Pull once.... | ON (High speed) |
| 2) Pull again... | ON (Medium speed) |
| 3) Pull again... | ON (Low speed) |
| 4) Pull again... | OFF |

IMPORTANT: This product must not be used in conjunction with solid state control devices.

2.- The small sliding switch (on the side of the housing) controls the airflow direction. All fans are factory supplied with the switch in the downward airflow position. If you require the airflow in the opposite direction, switch the fan off, wait for it to stop and move the sliding switch to the opposite position. The fan will now rotate in the opposite direction and the airflow will be reversed.

3.- Lamp kit.

- | | |
|-----------------|-----|
| 1) Pull..... | ON |
| 2) Pull again.. | OFF |

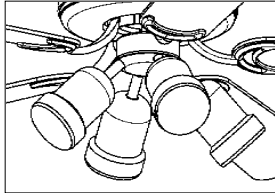
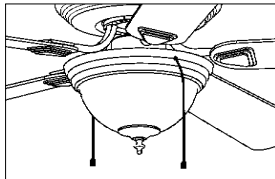
MODEL	LAMP KIT	MAXIMUM POWER
HTL-130 4F	MOVEABLE 	4x60W
HTL-130 1G		2x60W

Note: Light bulbs are not supplied.

ASSEMBLY OF THE LAMP KITS

IMPORTANT: Remember to disconnect the fan from the mains supply (mains fuse or contact breaker) before working on the fan.

- 1.- Connect the lamp kit cables using the lower fan electrical connectors. The cables are marked and should coincide with the correct connector.
- 2.- Fit the cables inside the assembly, align the holes of the two halves of the assembly and tighten the screws using the safety washers supplied. The HTL-130 1G has a decorative fitting to fix the glass globe. (Fig. 11)

NOTE: Remember to connect the red lamp cable and the mains supply connector (brown). (Fig.12)

MAINTENANCE

- 1.- Periodic cleaning is the only maintenance required.
- 2.- Clean the fan using a soft brush or soft cloth to avoid damaging the finish.
- 3.- When carrying out maintenance work, do not use the fan blades as a support as they could become unbalanced and so increase the vibration of the fan.
- 4.- Do not use abrasive cleaning agents as these could damage the finish of the fan.
- 5.- Do not use water when cleaning the fan as this could cause damage to the motor and deform the fan blades.
- 6.- Furniture polish can be used to clean wooden fan blades.

IMPORTANT: Before carrying out any maintenance work on the fan, ensure that it is disconnected from the mains electrical supply.

IMPORTANT: Before working on the fan, ensure that it is disconnected from the mains supply.

PROBLEM SOLVING

Problems	Probable cause	Suggested solution
Fan does not start	<ol style="list-style-type: none"> Sliding direction switch in neutral position. Blown fuse or circuit breaker. Loose connections to the mains supply or the switch housing. 	<ol style="list-style-type: none"> Ensure that the switch is set completely to one side. Check fuses or circuit breaker. Tighten connections
Fan sounds noisy	<ol style="list-style-type: none"> Fan blades not attached to fan. Loose screws in motor housing. Loose screws securing fan blades to motor housing. Contact between switch housing and motor housing. Cable connector nuts loose in switch housing. 	<ol style="list-style-type: none"> Fit blades before starting fan. Ensure that screws are well tightened (not over-tightened) Check fan blade screws for tightness. Check and reposition switch housing if necessary. Check to ensure that cable connectors are not vibrating against each other or against housing.
Fan shakes or vibrates excessively	<ol style="list-style-type: none"> Loose screws securing fan blades to motor housing. Fan blades not seated properly. Support plate and/or ceiling support not securely fitted. Fan blades out of balance. 	<ol style="list-style-type: none"> Check fan blade screws for tightness. Tighten if necessary Check the fan blades sit snugly in the motor housing. If this is not the case, loosen the screws and retighten following the instructions in section 2 of "Assembly of the fan" Tighten the support plate or ceiling support screws. Mark each blade with a piece of tape, and number them 1-4 (1-5). Remove the motor housing with blades attached. Change the position of the blades as shown below, until the problem is solved.

Fan with 5 blades

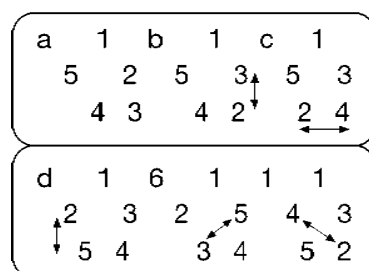

Fan with 4 blades

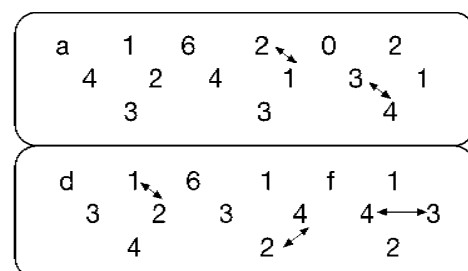

If adjustments do not correct the fan vibration or shaking, use the fan blade balancing kit supplied with your fan. (See instructions in Balancing Kit).
The balancing kit should only be used if the fan suffers unacceptable vibration or shaking after having taken the corrective measures outlined in the section "Fitting the fan blades" in the manual.

BALANCING KIT

1. Turn on the fan and select the fan speed selector position that causes the greatest amount of shake.
2. Turn off the fan and allow it to stop completely. Choose a blade and fit the balancing clamp at a central point between the holder and the tip, on the central ridge of the blade.
3. Turn on the fan. Check to see if the shaking has increased or decreased. Turn off the fan and repeat the procedure choosing a different blade. Repeat the process for all the blades checking on which blade the greatest improvement is produced.
4. Fix the balancing clamp once more on the blade that produced the best improvement. Move the clamp along the length of the blade and check the function of the fan until the point on the blade that produces the best result is found.
5. Remove the clamp and fit a balancing weight onto the top of the blade in the position where the clamp was fitted.
6. If the problem is not completely solved, you can try to reduce the shake further by using the balancing clamp and additional weights on the other blades.

FRANÇAIS

Avertissement: Lire toute la notice avec attention afin de réaliser une installation sûre et bien utiliser l'appareil.

Ni le fabricant, ni le distributeur, ni le point de vente où a été acheté ce produit, ne sera tenu responsable des dommages occasionnés par une mauvaise installation.

NORMES GENERALES DE SECURITE

Pour réaliser une installation correcte et sûre du ventilateur de plafond, lire attentivement les normes de sécurité suivantes ainsi que toute cette notice avant de commencer son montage.

1. L'installation du ventilateur doit être réalisée par un professionnel qualifié.
2. Tous les raccordements électriques doivent être conformes aux normes en vigueur.
3. La tension d'alimentation est de: 230V 50Hz. La consommation est de 1,5 A (sans lampe) ou de 4 A (4 lampes de 60W)
4. Ces appareils sont prévus pour être raccordés à une prise de terre.
5. En cas de raccordement direct au réseau, la ligne électrique devra prévoir un interrupteur omnipolaire ayant une ouverture entre contacts d'au moins 3 mm, bien dimensionné par rapport à la charge et conforme aux normes en vigueurs.
6. S'assurer que le lieu d'installation permet la libre rotation de l'hélice. Une fois le ventilateur installé, l'hélice doit se situer à une distance supérieure à 2,30 m au-dessus du sol.
7. Si plusieurs ventilateurs doivent être installés prendre soin de ne pas mélanger les pales des hélices des différents ventilateurs même s'ils sont identiques.
8. Avant d'installer et de raccorder le ventilateur de plafond vérifier que la ligne d'alimentation électrique est déconnectée du réseau.
9. Après installation du ventilateur vérifier que toutes les fixations sont correctes pour éviter la chute du ventilateur.
10. Ne jamais insérer un objet entre les pales du ventilateur quand il est en mouvement.
11. Le ventilateur doit être arrêté avant d'inverser le sens de rotation des pales.

NOTE IMPORTANTE: Les instructions, quant au montage et la sécurité, données dans cette notice n'ont pas la prétention de répertorier toutes les situations possibles. Le bon sens et la prudence sont des facteurs qui doivent être toujours présents pour les personnes utilisant les ventilateurs et qui en assurent l'entretien.

CONTENU DE L'EMBALLAGE

Avant de monter le ventilateur de plafond, sortir toutes les pièces de l'emballage et vérifier que tous les composants de la liste suivante sont bien présents. (Fig.1)

Le nombre de composants est repris dans la table suivante (suivant modèle).

MODELE	A	B	C	D	E	F	G	H	I	J	K	L	M	N	O	P	Q	R	S	T	LAMPE
HTL-130 1G	1	1	1	1	1	1	1	2	10	10	5	5	-	15	4	4	4	4	4	5	KIT 1
HTL-130 4F	1	1	1	1	1	1	1	2	10	10	5	5	15	15	4	4	4	4	4	-	KIT 4
HTD-130MR	1	1	1	1	1	1	1	1	8	8	4	4	12	12	4	4	4	4	4	-	-
HTD-130 B	1	1	1	1	1	1	1	1	8	8	4	4	12	12	4	4	4	4	4	-	-

- A- Support de fixation.
- B- Cache.
- A - Tige.
- D- Goupille de sécurité.
- E- Goupille
- F- Moteur.
- G- Interrupteur.
- H- Tirette
- I- Rondelles de sécurité.
- J- Vis.
- K- Supports de pale.
- L- Pales
- M- Rondelles de tissus.
- N- Vis.
- O- Rondelles.
- P- Vis de fixation.
- Q- Vis.
- R- Rondelle de sécurité.
- S- Chevilles.
- T- Plaque de fixation
- Kit d'équilibrage
- Notice d'instruction.
- Garantie.

INSTRUCTIONS D'INSTALLATION

FIXATION DU VENTILATEUR DE PLAFOND

NOTE IMPORTANTE: Suivre toutes les indications données afin d'éviter la chute du ventilateur qui pourrait entraîner la responsabilité de l'installateur en cas d'accident.

Assurer que la distance entre le point le plus bas du ventilateur, une fois installé, et le sol est supérieure à 2,30 mètres.

S'assurer que le point de fixation du ventilateur est capable de supporter le poids du ventilateur en mouvement (minimum 25kg).

Fixation à un plafond en ciment

Pour assurer une fixation correcte, percer le plafond au diamètre des chevilles (S) fournies avec l'appareil. Insérer les 4 chevilles et fixer le support en tôle (A) avec les 4 vis (P) et rondelles (O) fournies. (Fig.2)

Fixation à un faux plafond

Après avoir vérifié que le faux plafond est assez résistant pour supporter le ventilateur en mouvement (minimum 25 kg) (Fig. 3), pratiquer une ouverture dans le faux plafond, suffisamment grande pour passer une traverse rigide, métallique ou en bois, la plus longue possible, et jamais inférieure à 25 cm de longueur afin de fin d'assurer une bonne répartition du poids.

Faire une petite entaille au centre de la traverse sans que cela ne la fragilise.

Placer la traverse de façon à ce que l'ouverture dans le faux plafond coïncide avec le centre de la traverse.

Relier le support en tôle (A) avec la traverse avec un fil de fer en acier galvanisé ayant un diamètre minimal de 2,5 mm. Faire un minimum de 6 tours en passant par la rainure. Finalement faire quelques tours autour des boucles de fil de fer

Fixation à une poutre en bois

Après avoir vérifié que la poutre est assez résistante pour supporter le ventilateur en mouvement (minimum 25 kg) (Fig. 4).

Quatre vis (P) et rondelles de sécurité (O) sont fournies pour fixer le support crochet en tôle (A) à une poutre en bois.

MONTAGE DU VENTILATEUR

NOTE IMPORTANTE: Pour bien fixer le ventilateur utiliser les rondelles de sécurité et serrer correctement toutes les vis.

1^{er} choisir une fixation avec ou sans tige

Le ventilateur est fourni avec une tige (C) permettant une installation avec plafond standard ou avec plafond bas. (Fig.5)

Système de fixation sans tige (Figure 5 A)

1. Assembler le moteur du ventilateur (F) avec le cache (B). Les trous de plus grand diamètre du cache étant alignés avec les trois vis situées sur le dessus du moteur. (Fig.6)

2. Visser les trois vis avec les rondelles de sécurité fournies dans un sachet avec l'appareil. (Fig.6)

3. Suspendre l'ensemble sur le support en tôle (A) (fixé au plafond) de telle façon que le trou du cache (B) se prenne dans le crochet. Ainsi il sera possible de raccorder les câbles électriques au bornier du ventilateur. (Fig.7) (Fig.12)

NOTE IMPORTANTE: Le câble rouge sert pour le kit lumière (selon modèle). Si le ventilateur est prévu avec ce kit, réaliser un pontage sur le bornier entre L (marron) et la lampe (rouge), en cas contraire ne pas connecter le câble rouge. (Fig.12)

4. Avec les quatre vis (Q) et les rondelles de sécurité (R), fournies, finir le montage du ventilateur. S'assurer que les vis sont bien serrées (Fig.1)

Système de fixation avec tige (Figure 5B)

1. Passer la tige (C) à l'intérieur du cache (B), en faisant entrer la languette du cache dans la rainure de la tige (Fig.8)

2. Passer les câbles du moteur à l'intérieur de la tige (C). Assembler le moteur avec la tige et placer la goupille (E) puis la goupille de sécurité (D). Finir le montage en serrant les des deux vis situées de chaque côté de la goupille (Fig.8)

3. suspendre l'ensemble au support en tôle (A) de telle façon que le trou du cache (B) se prenne dans le crochet, Ainsi il sera possible de raccorder les câbles électriques au bornier du ventilateur (Fig.8) (Fig. 12)

NOTE IMPORTANTE: Le câble rouge sert pour le kit lumière (selon modèle). Si le ventilateur est prévu avec ce kit, réaliser un pontage sur le bornier entre L (marron) et la lampe (rouge), en cas contraire ne pas connecter le câble rouge. (Fig.12)

4. Avec les quatre vis (Q) et les rondelles de sécurité (R), fournies, finir le montage du ventilateur. S'assurer que les vis sont bien serrées (Fig.1)

2° Fixation des pales de l'hélice

NOTE IMPORTANTE: Si plusieurs ventilateurs doivent être installés prendre soin de ne pas mélanger les pales des hélices des différents ventilateurs même s'ils sont identiques.

1.- a) En regardant depuis le sol, placer les pales (L) avec la couleur désirée. Placer les rondelles de tissus (M) pour ne pas abîmer les pales et fixer les pales avec le support (K) à l'aide des vis (N) mais sans les serrer totalement (Fig.9)

Une fois montées toutes les vis et rondelles, serrer en commençant par la vis du centre. S'assurer que la pale est bien droite.

b) (modèle HTL-130 1G) En regardant depuis le sol, placer les pales (L) avec la couleur désirée. Aligner les trous du support de pale (K), de la pale (L) et de la plaque de fixation (T), et les assembler avec les vis (N), sans serrer totalement. (Fig.10)

Une fois montées toutes les vis et rondelles, serrer en commençant par la vis du centre. S'assurer que la pale est bien droite

2.- Avec les vis (J) et les rondelles de sécurité (I) monter toutes les pales sur le moteur (fig. 9 et 10)

3.- Si le modèle est prévu avec un kit lumière, suivre les instructions données au chapitre « kit lumière ».

INSTRUCTION D'UTILISATION

1- L'interrupteur à tirette, possède 4 positions:

- 1^{ère} traction : Grande vitesse
- 2^{ème} traction: Moyenne vitesse
- 3^{ème} traction: Petite vitesse
- 4^{ème} traction: Arrêt

NOTE IMPORTANTE: Ne pas utiliser ces ventilateurs avec un variateur de tension.

2- Le petit interrupteur situé sur le côté de la carcasse contrôle le sens de rotation et donc le sens du flux d'air. Tous les ventilateurs sont fournis d'usine avec le flux d'air dirigé vers le bas. Pour changer le sens du flux d'air, arrêter le ventilateur, attendre son arrêt complet et actionner l'interrupteur. Les pales de l'hélice doivent tourner dans le sens opposé à l'initial.

3- Kit lumière.

- 1^{ère} traction : allumé
- 2^{ème} traction: éteint

KIT LUMIERE

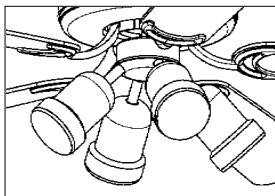
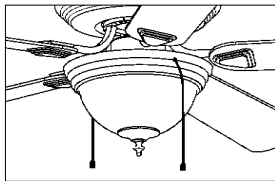
MODELE	KIT LUMIERE	PUISSANCE MAXIMALE
HTL-130 4F	ORIENTABLES 	4x60W
HTL-130 1G		2x60W

NOTA: Les ampoules ne sont pas fournies avec les produits.

MONTAGE DES KITS LUMIERES

NOTE IMPORTANTE: Avant d'installer le kit lumière vérifier que la ligne d'alimentation électrique est déconnectée du réseau.

1. Raccorder les câbles du Kit lumière au bornier inférieur du ventilateur. Les câbles sont repérés et doivent coïncider.
2. Replacer le cache et le fixer avec les vis et rondelles prévues. (Fig.11)
3. Le modèle HTL-130 1G possède une pièce décorative servant à fixer le globe en verre.

NOTA: Ne pas oublier de réaliser le pontage entre la borne L et la borne du fil rouge au niveau du bornier principal (Fig.12)

ENTRETIEN

NOTE IMPORTANTE: Avant de procéder à l'entretien du ventilateur, vérifier que la ligne d'alimentation électrique est déconnectée du réseau.

Au cours du nettoyage faire attention à ne pas prendre appuis sur les pales. Leur déformation pourrait entraîner un déséquilibre du ventilateur et augmenter son balancement.

1. Un nettoyage régulier est le seul entretien exigé
2. Nettoyer le ventilateur avec un chiffon doux pour ne pas abîmer les pales.
3. Ne pas utiliser de détergent abrasif.
4. Ne pas envoyer d'eau sur le moteur et déformer les pales en bois.
5. Il est possible d'appliquer de la cire pour meuble sur les pales en bois.

SOLUTIONNER DES PROBLEMES SIMPLES

Problème	Cause du problème	Solution suggérée
Ventilateur ne démarre pas	<ol style="list-style-type: none"> 1. Fusible fondus ou disjoncteur déconnecté. 2. Mauvaise connexion au bornier de raccordement. 3. Interrupteur du sens de rotation en position neutre 	<ol style="list-style-type: none"> 1. Changer le fusible ou enclencher le disjoncteur. 2. Vérifier le raccordement électrique au bornier. 3. Vérifier la position de l'interrupteur du sens de rotation
Ventilateur bruyant	<ol style="list-style-type: none"> 4. Pales mal fixées au moteur-support 5. Vis desserrées 	<ol style="list-style-type: none"> 4. Resserrer les vis de fixation des pales 5. Vérifier toutes les vis de fixation du ventilateur
Ventilateur vibre excessivement	<ol style="list-style-type: none"> 6. Vis de fixation des pales desserrées 7. Les pales sont mal montées. 8. Le support est mal fixé au plafond 9. Le ventilateur est déséquilibré. 	<ol style="list-style-type: none"> 6. Vérifier toutes les vis de fixation et les resserrer si nécessaire. 7. Vérifier que toutes les pales soient montées dans le même sens. 8. Vérifier la fixation du support crochet. 9. Vérifier que les pales ne soient pas déformées. Intervertir les pales avec leur support.

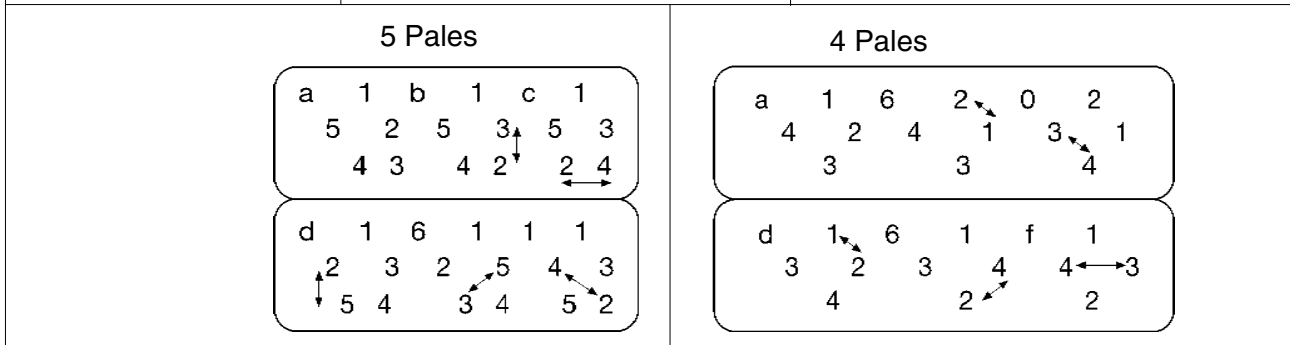

KIT D'ÉQUILIBRAGE

Le kit d'équilibrage doit être utilisé uniquement si le balancement du ventilateur est inacceptable après avoir vérifié le point 9 du chapitre « Solutionner des problèmes simples »

1. Faire tourner le ventilateur à toutes les vitesses pour détecter celle où le déséquilibre est le plus important.
2. Arrêter le ventilateur et attendre qu'il s'immobilise complètement. Choisir une pale et placer la pince d'équilibrage au milieu de la pale.
3. Faire à nouveau tourner le ventilateur pour voir si le balancement a diminué. Placer successivement la pince d'équilibrage sur toutes les pales afin de déterminer sur quelle pale le déséquilibre est le plus faible.
4. Déplacer la pince sur la pale vers le centre puis vers l'extérieur pour rechercher le meilleur résultat
5. Retirer la pince et la remplacer par une pièce d'équilibrage placée sur le dessus, sur l'axe de la pale.
6. Si le déséquilibre persiste, répéter l'opération sur une autre pale.

PORTUGUÊS

AVISO: Leia atentamente todas as instruções para assegurar um funcionamento e uma instalação segura do equipamento.

Nem o fabricante nem o distribuidor nem o comerciante têm responsabilidade por algum dano ou perdas ocasionadas pela instalação do aparelho.

NORMAS GERAIS DE SEGURANÇA

Para uma instalação segura do seu ventilador de tecto, leia as seguintes normas de segurança antes de iniciar a instalação.

- 1- A instalação do ventilador deve ser executada por um técnico qualificado.
- 2- Para assegurar uma instalação perfeita, leia o manual de instruções e estude os diagramas antes de iniciar a instalação.
- 3- Todas as ligações eléctricas devem conferir as normas locais e nacionais vigentes. Se não está familiarizado com as instalações eléctricas solicite os serviços de um técnico qualificado.
- 4- Tensão de alimentação: **230 V AC 50 Hz**, com um consumo mínimo de **1,5 A** (sem lâmpadas) ou um consumo máximo **4 A** (com 4 lâmpadas de 60 W).
- 5- Estes aparelhos devem ser ligados a uma ficha com ligação terra.
- 6- Os meios de interrupção que devem ser incorporados na instalação fixa, para sua interrupção omnipolar da rede de alimentação, devem apresentar uma separação de contactos com pelo menos 3 mm em todos os pólos.
- 7- Assegure-se que o lugar da instalação deixa a rotação da hélice do ventilador livre. A hélice deve estar a pelo menos **2,30 mts** do solo.
- 8- Se instalar mais do que um ventilador assegure-se para não misturar as palas das hélices de diferentes ventiladores, mesmo que sejam do mesmo modelo.
- 9- Antes de começar a instalação na rede eléctrica, retire os fusíveis ou desligue o interruptor principal do alimentador eléctrico.
- 10- Depois de instalar o ventilador, certifique-se que todas as fixações estão correctas afim de evitar uma queda do ventilador.
- 11- Nunca introduza objectos entre as palas da hélice enquanto o ventilador está em movimento.
- 12 - O ventilador deve estar desligado e parado antes de trocar a direcção da rotação.

NOTA IMPORTANTE: As instruções e mecanismos de segurança que aparecem neste manual de instruções não pretende assegurar todas as possibilidades, situações e condições que podem ocorrer. Deve-se entender que num sentido comum, precauções e cuidados são factores que não se pode incluir dentro do produto. Estes factores são detectados pelas pessoas que mantêm e operam o ventilador.

INSTRUÇÕES PARA DESEMBALAR

Antes de montar o ventilador de tecto, retire as peças de dentro da embalagem e comprove que todos os componentes da lista estão incluídos (**fig.1**).

O numero de componentes reflecte-se na seguinte tabela (conforme o modelo adquirido).

MODELO	A	B	C	D	E	F	G	H	I	J	K	L	M	N	O	P	Q	R	S	T	LAMPADA
HTL-130 1G	1	1	1	1	1	1	1	2	10	10	5	5	-	15	4	4	4	4	4	5	KIT 1
HTL-130 4F	1	1	1	1	1	1	1	2	10	10	5	5	15	15	4	4	4	4	4	-	KIT 4
HTD-130MR	1	1	1	1	1	1	1	1	8	8	4	4	12	12	4	4	4	4	4	-	-
HTD-130 B	1	1	1	1	1	1	1	1	8	8	4	4	12	12	4	4	4	4	4	-	-

- A- Suporte de fixação
 - B- Cobertura
 - C- Tubo suporte
 - D- Segurança da cavilha
 - E- Cavilha
 - F- Motor
 - G- Embalagem do interruptor
 - H- Cordão
 - I- Anilha de segurança
 - J - Parafusos
 - K- Suporte pás
 - L- Pás
 - M- Anilha da tela
 - N- Parafusos
 - O- Anilhas
 - P- Parafusos de fixação
 - Q- Parafusos
 - R- Anilhas de segurança
 - S- Buchas de fixação
 - T- Encaixe da pá
- Kit de balançar
Manual de instruções
Certificado de garantia

INSTRUÇÕES DE INSTALAÇÃO

FIXAÇÃO DO VENTILADOR DE TECTO

NOTA IMPORTANTE: Siga cada uma das indicações que se seguem, desta forma evitar-se-á a possibilidade de provocar um acidente por queda do aparelho, que poderia chegar a derivar em responsabilidades penais para o instalador.

Assegure-se de que a distância desde a parte mais baixa do ventilador, uma vez instalado, se situe a pelo menos **2,30 metros** do solo.

Comprove que o ponto de fixação do aparelho é capaz de suportar o peso do ventilador em movimento (**no mínimo 25 Kg.**).

FIXAÇÃO NUM TECTO DE BETÃO

Para assegurar uma fixação adequada, aplique quatro furos no tecto de betão com o diâmetro das buchas **(S)**. Aplique as buchas fornecidas e fixe o suporte de chapa **(A)** mediante os quatro parafusos **(P)** e as anilhas **(O)** fornecidas para este propósito **(fig.2)**.

FIXAÇÃO NUM TECTO DE POUCA RESISTÊNCIA

Abra uma brecha no tecto falso, suficiente, para introduzir por ela uma trave rígida de metal ou madeira o mais largo possível e nunca inferior a **25 cm** de comprimento, afim de assegurar uma melhor repartição do peso do ventilador.

Situe a trave, onde previamente se fez uma pequena ranhura, de forma que a brecha do tecto coincida com a sua parte central, de maneira a não debilitar a sua resistência mecânica.

Fixe o suporte de chapa **(A)**, através das suas ranhuras, e a trave com um arame de ferro galvanizado de **2,5 mm** de diâmetro, no mínimo.

Repita este processo pelo menos seis vezes, procurando que algumas das vezes passe pela ranhura da trave. No final, ajuste bem o arame com algumas voltas em si mesmo.

Assegure-se que o tecto é capaz de suportar o peso do ventilador em movimento **(mínimo 25 Kg)** **(fig.3)**.

FIXAÇÃO NUMA VIGA DE MADEIRA

Fornece-se os parafusos **(P)** e as anilhas de segurança **(O)** para poder fixar o suporte de chapa **(A)** numa viga de madeira. O furo para o parafuso não deve ser mais largo que o próprio parafuso.

Certifique-se que a viga de madeira seja capaz de suportar o peso do ventilador em movimento **(mínimo 25 Kg)** **(Fig.4)**

MONTAGEM DO VENTILADOR

NOTA IMPORTANTE: Para evitar a queda do ventilador, tem que usar as anilhas de segurança e apertar muito bem os parafusos.

1º. Escolher uma instalação a nível ou com suporte

O seu ventilador é fornecido com um tubo de suporte **(C)** que permite realizar uma instalação para tectos “standard” ou uma instalação para tectos de baixa altura. Escolha o sistema que melhor se adapta às suas necessidades **(fig.5)**.

Sistema de fixação a nível **(Fig. 5 A)**

1-Monte o motor do ventilador **(F)** com a cobertura **(B)**. os furos de maior diâmetro da cobertura vão apontados com os três parafusos na carcassa superior do motor. **(fig.6)**

2- Aparafuse os três parafusos com suas correspondentes anilhas de segurança que são fornecidas numa bolsa anexa.**(Fig.6)**

3- Encaixe o conjunto montado sobre a prancha de fixação **(A)** (previamente fixada no tecto) de tal forma que o furo da cobertura **(B)** encaixe no gancho, assim poderá ligar, na régua de ligações, os cabos da instalação eléctrica com os cabos do ventilador **(fig.7)** **(fig.12)**

NOTA IMPORTANTE: O cabo vermelho é dum circuito separado para utilizar com o “kit” de lâmpadas (segundo modelo adquirido). Se adquiriu um modelo com “kit” de lâmpadas deverá realizar um ponte na régua de ligações entre a linha L (castanho) e a lâmpada (vermelho), caso contrario não ligue o cabo vermelho.**(fig.12)**

4- Mediante os quatro parafusos **(Q)** e as anilhas de segurança **(R)**, fornecidas à parte, monte todo o conjunto ventilador. Assegure-se que os parafusos estão bem apertados **(fig.1)**.

Sistema de fixação com suporte (Fig.5 B)

- 1- Passe o tubo de suporte (C) pelo interior da cobertura (B), tendo em conta que a patilha da cobertura deve encaixar com a ranhura do tubo de suporte. (fig.8)
- 2- Passe os cabos do motor pelo interior do tubo de suporte (C). Monte os conjuntos e introduza a cavilha (E). Posteriormente, segure a cavilha com a segurança da cavilha (D), depois aperte as duas porcas em ambos os lados da cavilha. (fig.8)
- 3- Encaixe o conjunto montado sobre a prancha de fixação (A) (previamente fixada ao tecto) de forma a que o furo da cobertura (B) encaixe no gancho, assim poderá ligar, na régua de ligações, os cabos da instalação eléctrica com os cabos do ventilador. (Fig.8) (fig.12)

NOTA IMPORTANTE: O cabo vermelho é dum circuito separado para utilizar com o “kit” de lâmpadas (segundo modelo adquirido). Se adquiriu um modelo com “kit” de lâmpadas deverá realizar um ponte na régua de ligações entre a linha L (castanho) e a lâmpada (vermelho), caso contrario não ligue o cabo vermelho. (fig.12)

- 4- Mediante os quatro parafusos (Q) e as anilhas de segurança (R), fornecidas à parte, monte todo o conjunto ventilador. Assegure-se que os parafusos estão bem apertados. (fig.1)

2º. Fixação das pás da hélice

NOTA IMPORTANTE: Se instalar mais do que um ventilador, certifique-se que não mistura as pás das hélices dos ventiladores, mesmo que estes sejam do mesmo modelo.

- 1- a) Coloque virado para o solo o lado da pá (L) com a cor que deseja. Coloque as anilhas de tela (M) para não danificar a pá e una a pá ao suporte pá (K) mediante os parafusos (N) mas sem apertar de vezes (fig.9).

Uma vez situados os parafusos e as anilhas em todas as pás, aparafuse-os começando pelo parafuso do centro da pá. assegurece que a pá está recta.

- b) (Modelo HTL-130 1G) Coloque virado para o solo o lado da pá (L) com a cor desejada. Alinhe os furos do suporte pá (K) da pá (L) e do encaixe da pá (T), uma vez alinhados as três peças, aparafuse todo o conjunto com os parafusos (N), sem apertar até ao fim (fig.10).

Uma vez situados os parafusos e as anilhas em todas as pás, aparafuse-os começando pelo parafuso do centro da pá. assegurece que a pá está recta.

- 2- Una todo o conjunto ao motor com os parafusos (J) e as anilhas segurança (I). Repita este procedimento com as restantes pás (fig.9 ou fig.10).

- 3- O “kit” de lâmpadas pode instalar-se neste momento, seguindo as instruções da página seguinte (variando conforme modelo adquirido).

INSTRUÇÕES DE FUNCIONAMENTO

- 1- Regulador tem quatro posições:

- 1.....OFF
- 2.....VELOCIDA DE RÁPIDA
- 3.....VELOCIDA DE MÉDIA
- 4.....VELOCIDA DE LENTA

- 2- O pequeno interruptor deslizante (ao lado da carcassa) controla a direcção do fluxo de ar. Todos os ventiladores são fornecidos, de fábrica, com este interruptor na posição de fluxo para baixo. Se desejar que o ar circule em direcção oposta, desligue o ventilador, espere até a rotação

ter terminado e accione o interruptor deslizante para a posição oposta. As pás da hélice girarão na direcção oposta e o fluxo de ar será ao contrario.

3- “Kit” de lâmpadas

1.....ON

2.....OFF

“KITS” DE LÂMPADAS

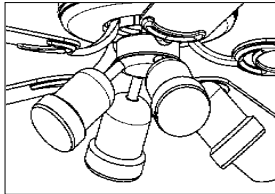
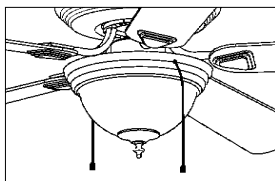
MODELO	KIT DE LAMPADA	POTÊNCIA MÁXIMA
HTL-130 4F	<p>ORIENTÁVEIS</p> 	4x60W
HTL-130 1G		2x60W

NOTA: As lâmpadas eléctricas não são fornecidas com o produto.

MONTAGEM DOS “KITS” DE LÂMPADAS

NOTA IMPORTANTE: Lembre-se de desligar previamente a alimentação eléctrica mediante os fusíveis ou interruptor geral.

- 1- Ligue os cabos do “kit” de lâmpadas com a régua de ligações no interior do ventilador. Os cabos das duas partes estão marcados e devem coincidir com a junção.
- 2- Coloque correctamente os cabos no interior , alinhe os furos de união dos conjuntos e aperte os parafusos com as suas anilhas de segurança.

O modelo HTL-130 1G leva uma peça decorativa para poder fixar o globo de cristal. **(Fig.11)**

NOTA: não hesite em realizar uma ponte na régua de ligações gerais entre a linha L (castanho) e a lâmpada (vermelho) **(fig.12)**.

MANUTENÇÃO

- 1- A limpeza periódica é a única manutenção necessária.
- 2- Limpe o ventilador com um espanador ou um pano suave para evitar danos no acabamento.
- 3- No momento da manutenção, tenha atenção em não se apoiar sobre as pás, pois estas poderão desequilibrar e aumentar a balançar do ventilador.
- 4- Não utilize agentes de limpeza abrasivos, pois estes podem danificar o acabamento.
- 5- Não utilize água na limpeza do ventilador porque pode causar danos no motor.
- 6- Pode usar cera para moveis nas pás de madeira.

NOTA IMPORTANTE: Antes de iniciar a manutenção do ventilador, assegure-se que este está desligado da rede eléctrica.

SOLUCIONAR PROBLEMAS

PROBLEMA	CAUSA DO PROBLEMA	SOLUÇÃO SUGERIDA
Ventilador não arranca	1- Interruptor de direcção em posição neutra. 2- Fusíveis fundidos ou interruptor geral desligado. 3- Ligações soltas na régua de ligação.	1- Assegurar que o interruptor está completamente a um lado. 2- Verificar fusíveis. 3- Verificar ligações.
Ventilador ruidoso	4- Pás da hélice não fixadas ao ventilador. 5- Parafusos desapertados na carcassa do motor. 6- Parafusos desapertados entre as pás e o motor. 7- Contacto entre o interruptor e a hélice 8- Porcas soltas dentro da carcassa do interruptor.	4- Unir as pás ao ventilador antes de arrancar. 5- Verificar os parafusos do motor (não apertar demais). 6- Verificar os parafusos entre as pás e o motor. 7- Verificar contacto entre interruptor e hélice. 8- Verificar o conteúdo da carcassa.
Ventilador balança ou vibra em excesso	9- Parafusos desapertados entre as pás e o suporte motor. 10- As pás da hélice não estão bem assentes. 11- suporte não está bem ajustado ao tecto. 12- As pás da hélice estão fora de equilíbrio.	9- Verificar os parafusos que fixam as pás à carcassa do motor e apertá-los se for necessário. 10- Verificar se todas as pás estão bem assentes e com o mesmos ângulo de inclinação. 11- Verificar o aperto do suporte gancho. 12- Trocar a posição das pás.
5 Pasé		4 Pasé

“KIT” DE BALANCEAMENTO

O equipamento de balanceamento deve usar-se unicamente se persistir uma quantidade inaceitável de balanço das pás depois de completar todos os passos indicados na secção (Fixação das pás da hélice) no seu Manual.

- 1- Ligue o ventilador e coloque o interruptor de velocidade na posição que produz mais balanço.
- 2- Desligue o aparelho e deixe parar de vez. Escolha uma pá e coloque a um grampo de balanceamento num ponto intermédio entre a pá e a ponta, sobre a saliência central da pá.
- 3- Ligue o ventilador. Observe se o balançar aumentou ou diminuiu. Desligue o ventilador e repita o procedimento anterior afim de detectar em qual das pás se produz maiores melhoras.
- 4- Depois de colocar o grampo na pá que maiores melhoras produziu mova-a para dentro e para fora sobre essa pá, fazendo funcionar o aparelho até chegar à posição na qual produz a maior melhora.
- 5- Retire o grampo e instale uma peça de balanceamento na parte superior da pá sobre a linha central, perto do ponto onde estava colocada o grampo.
- 6- Se o problema de balançar da pá não ficar corrigido, pode tentar melhorar o balanceamento um pouco mais, utilizando o grampo de balanceamento pesos adicionais.

ITALIANO

Avviso : Leggere tutte le istruzioni attentamente per eseguire correttamente e con sicurezza l'installazione del prodotto.

Sia il Costruttore, sia l'Agente e o Distributore e o Rivenditore non sono responsabili per eventuali danni causati dall'installazione di questo prodotto.

NORME GENERALI PER LA SICUREZZA

Per eseguire una installazione sicura del suo ventilatore da soffitto, legga le seguenti norme di sicurezza generali prima di iniziare l'installazione.

- 1- L'installazione deve essere effettuata da un installatore qualificato
- 2- Per una installazione a regola d'arte, legga il manuale delle istruzioni e prenda visione degli schemi prima di iniziare l'installazione.
- 3- Tutti i collegamenti elettrici devono essere eseguiti in conformità delle normative vigenti a livello locale e nazionale. Se si è sprovvisti di nozioni per installazioni elettriche rivolgersi ad un installatore qualificato.
- 4- Tensione di alimentazione : 230 V 50 Hz. Con un consumo minimo di 1,5 A (senza lampade) o un consumo massimo di 4 A (quattro lampade da 60W).
- 5- Questo apparecchio deve essere collegato con messa a terra.
- 6- Gli accessori elettrici che saranno aggregati all'installazione fissa per l'interruzione della alimentazione della rete devono avere una separazione dei contatti elettrici di almeno 3 mm .
- 7- Assicurarsi che l'area interessata all'installazione consenta la rotazione delle pale del ventilatore e sia libera da ogni potenziale impedimento. Le pale devono essere posizionate a 2,30 m. minimo dal pavimento.
- 8- Se l'installazione prevede più di un ventilatore evitare di mescolare le pale anche se si tratta dello stesso modello.
- 9- Prima di iniziare i collegamenti , togliere il fusibile o scollegare l'interruttore generale della rete elettrica.
- 10- Ad installazione completata assicurarsi che tutti i punti di fissaggio siano perfettamente bloccati per evitare la caduta del ventilatore.
- 11- Mai inserire oggetti tra le pale della ventola a ventilatore funzionante.
- 12- Per cambiare il senso di rotazione spegnere il ventilatore e attendere che l'elica sia ferma.

NOTA IMPORTANTE : Le istruzioni e i concetti di sicurezza che compaiono in questo manuale non pretendono di far fronte a tutte le situazioni o condizioni particolari che si possono evidenziare al momento dell'installazione. E' evidente che il buon senso unitamente a precauzione e attenzione sono fattori che non si possono includere in nessun manuale e che sono patrimonio delle persone qualificate che installano e manipolano il ventilatore.

ISTRUZIONE DI DISIMBALLO

Prima di procedere al montaggio del ventilatore da soffitto , togliere tutti i componenti dall'imballo e verificare che tutti i pezzi corrispondano alla lista inclusa . (**Fig. 1**)

Il numero dei pezzi è indicato nella tabella seguente (secondo il modello acquistato)

MODELLO	A	B	C	D	E	F	G	H	I	J	K	L	M	N	O	P	Q	R	S	T	LAMPADA
HTL-130 1G	1	1	1	1	1	1	1	2	10	10	5	5	-	15	4	4	4	4	4	5	KIT 1
HTL-130 4F	1	1	1	1	1	1	1	2	10	10	5	5	15	15	4	4	4	4	4	-	KIT 4
HTD-130MR	1	1	1	1	1	1	1	1	8	8	4	4	12	12	4	4	4	4	4	-	-
HTD-130 B	1	1	1	1	1	1	1	1	8	8	4	4	12	12	4	4	4	4	4	-	-

- A- Supporto di fissaggio
 - B- Coppa di copertura
 - C- Asta
 - D- Ghiera di fissaggio
 - E- Spina di bloccaggio
 - F- Motore
 - G- Montaggio dell'interruttore
 - H- Catenella
 - I- Rondella di sicurezza
 - J- Viti
 - K- Supporto delle pale
 - L- Pale
 - M- Rondelle di tela
 - N- Viti
 - O- Rondelle
 - P- Viti di fissaggio
 - Q- Vite
 - R- Rondella di sicurezza
 - S- Tasselli di fissaggio
 - T- Fissaggio pala
- Kit di equilibratura
Manuale d'istruzioni
Garanzia

ISTRUZIONI PER L'INSTALLAZIONE

FISSAGGIO DEL VENTILATORE AL SOFFITTO

NOTA IMPORTANTE : Seguire attentamente ogni indicazione che segue per evitare la possibilità di provocare incidenti per la caduta del ventilatore che potrebbero comportare una responsabilità penale per l'installatore.

Accertarsi che la distanza dal punto più basso del ventilatore installato , al pavimento sia come minimo di 2,30 metri.

Controllare e verificare che il punto di fissaggio del ventilatore sia capace di sostenere il peso del ventilatore in movimento (**minimo 25 Kg.**)

Fissaggio a soffitto in cemento

Praticare quattro fori nel soffitto del diametro del tassello (S) . Inserire i tasselli forniti e fissare il supporto in lamiera (A) con le quattro viti (P) e le rondelle (O) (Fig. 2)

Fissaggio a un soffitto di scarsa resistenza.

Praticare una apertura nel falso soffitto sufficiente, per l'introduzione di una traversa rigida in metallo o di legno la più lunga possibile e in ogni caso non inferiore ai 25 cm di lunghezza con lo scopo di meglio ripartire il peso del ventilatore.

Posizionare la traversa in modo che la svasatura del soffitto coincida con la sua parte centrale , dove preventivamente si sarà praticata una piccola scanalatura che non comprometta la sua resistenza meccanica.

Legare il supporto in lamiera (A) per mezzo delle scanalature e la traversa con del filo metallico zincato del diametro di 2,5 mm minimo. Eseguire almeno sei legature assicurandosi che il filo sia ben inserito nella scanalatura della traversa. Serrare bene il filo metallico assicurandosi che la traversa sia bloccata.

Assicurarsi che il soffitto sia capace di sopportare il peso del ventilatore in movimento (minimo 25 Kg). (Fig.3)

Fissaggio in una trave di legno

Vengono fornite quattro viti (P) e rondelle di sicurezza (O) per il fissaggio del supporto in lamiera (A) ad una trave il legno. Assicurarsi delle forature che devono avere lo stesso diametro delle viti.

Assicurarsi che il soffitto sia capace di sopportare il peso del ventilatore in movimento (minimo 25 Kg). (Fig.4)

MONTAGGIO DEL VENTILATORE

NOTA IMPORTANTE : Per evitare la caduta del ventilatore si devono usare le rondelle di sicurezza fornite e avvitare con forza le viti di fissaggio.

1° Scegliere il tipo di installazione : con supporto o direttamente a soffitto.

Il ventilatore viene fornito con l'asta (C) che permette l'installazione a un soffitto di altezza normale o per una installazione per un soffitto più basso. Scelga il sistema che maggiormente si adatta alle vostre necessità **(Fig. 5)**.

Sistema di fissaggio direttamente a soffitto **(Fig. 5 A)**

1- Montare il motore del ventilatore (F) con la coppa di copertura (B). I fori di maggior diametro della , saranno allineati con le tre viti posizionate nella carcassa superiore del motore. **(Fig. 6)**

2- Avvitare le tre viti con le relative rondelle di sicurezza che vengono fornite in un sacchetto aggiunto (Fig.6)

3- Appendere l'insieme già montato al supporto di fissaggio (A) precedentemente fissato al soffitto in modo che il foro della coppa di copertura (B) appenda dal gancio, così si potrà procedere ad effettuare i collegamenti elettrici **(Fig.7) (Fig. 12)**

NOTA IMPORTANTE

Il cavo rosso è di un circuito separato per l'impiego del Kit di lampade (secondo il modello acquistato). Se si è scelto un modello con il Kit di lampade, dovrà realizzare un ponte nella morsettiera tra la linea L (Marrone) e la lampada (Rosso), in caso contrario non collegare il cavo rosso. **(Fig.12)**

4- Per mezzo della quattro viti (Q) e le rondelle di sicurezza (R) fornite, completare il montaggio del ventilatore assicurandosi che tutte le viti siano ben avvitate (Fig.1).

Sistema di fissaggio con asta (Fig. 5 B)

1-Infilare l'asta (C) nella coppa di copertura (B), facendo attenzione a far coincidere la sagoma della coppa con la scanalatura dell'asta. (**Fig. 8**)

2-Passare i cavi del motore all'interno dell'asta (C). Fissare la coppa e l'asta con la spina di fissaggio (D) e avvitare i due bulloni ai lati della spina di fissaggio. (**Fig. 8**)

3-Appendere l'insieme già montato al supporto di fissaggio, (A) precedentemente fissato al soffitto, in modo che il foro della coppa (B) appenda dal gancio, così si potrà procedere ad effettuare i collegamenti elettrici (**Fig. 8**) (**Fig. 12**)

NOTA IMPORTANTE

Il cavo rosso è di un circuito separato per l'impiego del Kit di lampade (secondo il modello acquistato). Se si è scelto un modello con il Kit di lampade, dovrà realizzare un ponte nella morsettiera tra la linea L (Marrone) e la lampada (Rosso), in caso contrario non collegare il cavo rosso. (**Fig.12**)

4- Per mezzo della quattro viti (Q) e le rondelle di sicurezza (R) fornite, completare il montaggio del ventilatore assicurandosi che tutte le viti siano ben avvitate (**Fig.1**).

2° FISSAGGIO DELLE PALE DEL VENTILATORE

NOTA IMPORTANTE : Se l'installazione prevede più di un ventilatore evitare di mescolare le pale anche se si tratta dello stesso modello.

1- a) Collocare la pala (L) con il colore desiderato rivolto verso il pavimento. Utilizzare le rondella di tela (M) per evitare di danneggiare la pala, unire la pala con il supporto (K) per mezzo delle viti (N) senza avvitare totalmente. (Fig. 9) .

Mettere tutte le viti per poi avvitare definitivamente incominciando dalla vite del centro della pala. Assicurarsi che la pala sia diritta.

b) (Modello HTL-130 1G) Collocare la (L) con il colore desiderato rivolto verso il pavimento. Allineare i fori del supporto della pala (K) con quelli della pala (L) e con quelli del fissaggio della pala (T), ad allineamento avvenuto avvitare l'insieme con le viti (N), senza avvitare fino in fondo (Fig. 10).

Mettere tutte le viti per poi avvitare definitivamente incominciando dalla vite del centro della pala. Assicurarsi che la pala sia diritta.

2- Montare l'insieme per mezzo delle viti (J) e le rondelle di sicurezza (I) . Ripetere l'operazione per tutte le altre pale (Fig. 9) o (Fig. 10)

3- Il Kit lampada può essere installato da questo momento, seguendo le istruzioni aggiunte. (secondo il modello acquistato) (vedi pag.....)

ISTRUZIONI DI FUNZIONAMENTO

1- L'interruttore catenella del motore, ha quattro posizioni:

- | | |
|-------------------|---------------------|
| 1)TIRARE | ON (Alta velocità) |
| 2)TIRARE DI NUOVO | ON (Media velocità) |
| 3)TIRARE DI NUOVO | ON (Bassa velocità) |
| 4)TIRARE DI NUOVO | OFF (Spento) |

2- L'interruttore sul lato della carcassa controlla il senso di rotazione del ventilatore e la direzione dell'aria. Tutti i ventilatori vengono forniti con l'interruttore di direzione di flusso dall'alto verso il basso. Se si desidera un flusso contrario, spegnere il ventilatore, attendere che le pale siano ferme , azionare l'interruttore sulla posizione opposta. Le pale gireranno nella opposta direzione e il flusso dell'aria sarà al contrario.

3- KIT LAMPADA

- | | |
|--------------------|--------------|
| 1) Tirare | ON (Acceso) |
| 2) Tirare di nuovo | OFF (Spento) |

KIT LAMPADE

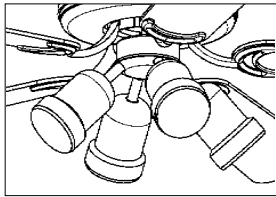
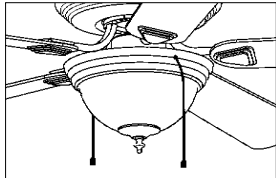
MODELLO	KIT DELLA LAMPADA	POTENZA MASSIMA
HTL-130 4F	ORIENTAZIONE 	4x60W
HTL-130 1G		2x60W

NOTA : Le lampadine sono escluse dalla fornitura.

MONTAGGIO DEL KIT LAMPADA

NOTA IMPORTANTE : Prima di iniziare i collegamenti , togliere il fusibile o scollegare l'interruttore generale della rete elettrica.

- 1- Collegare i cavi del Kit Lampada alla morsettiera inferiore . I cavi sono contrassegnati e devono coincidere nell'unione.
- 2- Collocare correttamente i cavi all'interno, allineare i fori d'unione e stringere le viti con le proprie rondelle di sicurezza.
Il modello HTL-130 1G è equipaggiato di un pezzo decorato per il fissaggio della boccia di vetro.
(Fig. 11)

NOTA: Non dimenticarsi di realizzare un ponte nella morsettiera generale tra la linea L (marrone) e la lampada (rosso). (**Fig. 12**)

MANUTENZIONE

- 1- La pulizia periodica è la sola manutenzione da eseguire.
- 2- Pulire il ventilatore con una spazzola o un canovaccio soffice per evitare graffi alle parti verniciate.
- 3- Nel pulire evitare di appoggiarsi o sostenersi alle pale del ventilatore che si potrebbero deformare pregiudicando un buon funzionamento dell'apparecchio.
- 4- Non utilizzare prodotti abrasivi per la pulizia che possono danneggiare la finitura.
- 5- Non impiegare acqua o altri liquidi per la pulizia del motore per evitare danni al motore e alle pale.
- 6- E' possibile applicare cera per mobili, esclusivamente alle pale in legno

NOTA IMPORTANTE : Prima di procedere alla pulizia del ventilatore assicurarsi che sia scollegato dalla rete elettrica.

RISOLUZIONE DEI PROBLEMI

NOTA IMPORTANTE : Prima di procedere a qualsiasi intervento assicurarsi che il ventilatore sia scollegato dalla rete elettrica.

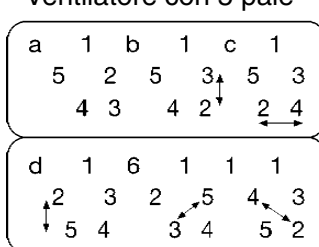
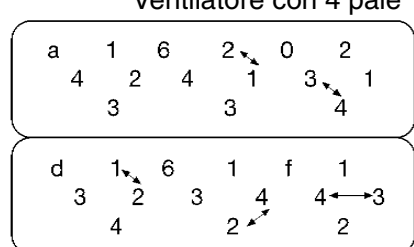
Problema	Causa del problema	Soluzione suggerita
Il ventilatore non parte Ventilatore rumoroso Ventilatore vibra o oscilla	1- L'interruttore di direzione è in posizione neutra. 2- Il fusibile è guasto o il collegamento è in corto circuito 3- I cavi non sono ben serrati nella morsettiera o nell'interruttore.	1- Verificare che l'interruttore di direzione sia attivato. 2- Verificare lo stato del fusibile e il collegamento. 3- Verificare i collegamenti e l'interruttore.
	4- Le pale non sono ben fissate al motore 5- Viti allentate nella carcassa del motore 6- Viti allentate del supporto motore 7- Contatto tra l'interruttore e l'elica 8- Viteria dei cavi sciolta all'interno dell'interruttore.	4- Fissare le pale prima di avviare il ventilatore. 5- Verificare che le viti siano ben serrate (senza eccedere) 6- Verificare le viti che fissano le pale al motore e serrarle se necessario. 7- Verificare il contatto tra l'interruttore e la ventola. 8- Verificare che i morsetti non vibrino contro la carcassa dell'interruttore.
	9- Viti allentate tra le pale e la carcassa del motore 10- Le pale non sono collocate correttamente nella loro sede 11- Il supporto non è ben fissato al soffitto 12- Le pale dell'elica non sono equilibrate.	9- Verificare le viti che fissano le pale al motore e serrarle se necessario 10- Verificare che le pale siano ben collocate nella loro sede. Se non ben collocate allentare le viti , riposizionare le pale e riavvitare seguendo le istruzioni di installazione. 11- Verificare il fissaggio delle viti del supporto al soffitto. 12- Contrassegnare le pale 1-4 (1-5) con un pezzo di nastro adesivo e cambiare la loro posizione come sotto indicato fino a che il problema sia risolto. Togliere le pale unitamente al supporto.
Ventilatore con 5 pale 		Ventilatore con 4 pale 

Se l'intervento non corregge le vibrazioni del ventilatore, ricorrere al KIT di equilibratura che corredata il ventilatore. (Vedere installazione del KIT di equilibratura)

KIT DI BILANCIATURA

Il sistema di bilanciatura deve essere impiegato solo se persiste un difetto inaccettabile di oscillazione della ventola dopo aver eseguito tutte le verifiche e i rimedi indicati nel Manuale d' Istruzioni e Installazione.

1. Avviare il ventilatore alla velocità che produce la maggiore oscillazione.
2. Arrestare il ventilatore e lasciare che si fermi completamente. Scegliere una pala e collocare una graffetta (peso) di equilibratura in un punto medio tra il sostegno della pala e la punta , sopra la protuberanza centrale della pala.
3. Avviare il ventilatore. Osservare se l'oscillazione è aumentata o diminuita. Fermare il ventilatore, collocare la graffetta (peso) in un'altra pala e verificare nuovamente l'oscillazione. Ripetere questa operazione con tutte le pale osservando in quale si produce il miglior effetto.
4. Ricollocare la graffetta (peso) sulla pala che ha presentato il miglioramento. Spostare la graffetta lungo la lunghezza della pala e mettere in funzione il ventilatore. Ripetere questa operazione fino ad individuare la posizione della graffetta (peso) per un miglior risultato.
5. Sostituire la graffetta con un peso di equilibratura nella parte superiore della pala in corrispondenza del punto dove era collocata la graffetta.
6. Se l'oscillazione della ventola non si corregge , si può tentare un ulteriore miglioramento impiegando dei pesi aggiuntivi.

DEUTCH

Hinweis: Lesen Sie die folgenden Anweisungen aufmerksam durch, um eine sichere Montage und einen sicheren Betrieb des Geräts zu gewährleisten.

Weder der Hersteller noch der Händler/Vertreiber oder Einzelhändler haften für die durch die Montage dieses Produkts entstandenen Schäden und Verluste.

ALLGEMEINE SICHERHEITSVORSCHRIFTEN

Bitte lesen Sie folgende Sicherheitsvorschriften, um eine sichere Montage Ihres Deckenventilators zu gewährleisten.

- 1.-Die Montage des Ventilators muss von qualifiziertem Fachpersonal durchgeführt werden.
- 2.-Um eine einwandfreie Montage zu gewährleisten, lesen Sie bitte vor der Montage die Gebrauchsanweisung und schauen Sie sich die Abbildungen an.
- 3-Alle elektrischen Anschlüsse müssen den gültigen lokalen sowie nationalen Vorschriften entsprechen. Wenn Sie mit Elektroinstallationen nicht vertraut sind, wenden Sie sich an einen qualifizierten Installateur.
- 4.-**230V AC 50Hz** Spannung bei einer Mindestleistungsaufnahme von **1.5A** (ohne Lampen) oder einer Höchstleistungsaufnahme von **4 A** (4 Lampen à 60W).
- 5.-Geräte dieser Art müssen geerdet werden.
- 6.-Die zur polgleichen Trennung der Verbindung des fest montierten Geräts zum Stromnetz vorzusehenden Mittel müssen einen Mindestkontaktabstand von 3 mm zwischen allen Polen aufweisen.
- 7.-Stellen Sie sicher, dass am Montageort genügend Raum für die rotierenden Ventilatorflügel zur Verfügung steht. Nach Montage des Ventilators muss der Abstand der Flügel zum Boden mindestens **2,30 m** betragen.
- 8.-Falls Sie mehrere Ventilatoren montieren, achten Sie darauf, die Flügel nicht zu vertauschen, selbst wenn es sich um Geräte des gleichen Modells handelt.
- 9.-Drehen Sie vor Arbeiten am Stromnetz die Sicherungen heraus oder schalten Sie die Stromversorgung am Hauptschalter ab.
- 10.-Überprüfen Sie nach erfolgter Montage den richtigen Sitz aller Befestigungselemente, um ein Herabfallen des Ventilators zu vermeiden.
- 11.-Halten Sie niemals Gegenstände in die laufenden Ventilatorflügel. Zum Ändern der Drehrichtung muss der Ventilator ausgeschaltet sein und vollständig stillstehen.

WICHTIGER HINWEIS: Die in dieser Gebrauchsanweisung erwähnten Sicherheitseinrichtungen und die Sicherheitshinweise sind nicht für alle denkbaren Gefahrensituationen und Bedingungen gedacht. Aspekte wie gesunder Menschenverstand, Vorsicht und Sorgfalt können selbstverständlich nicht zum Lieferumfang gehören. Diese müssen vom Bedienungs- und Wartungspersonal gestellt werden.

AUSPACKEN DES GERÄTS

Vor der Montage entnehmen Sie die Bauteile des Deckenventilators aus der Verpackung und überprüfen Sie die Vollständigkeit anhand der folgenden Packliste: **(Abb..1)**

Die Anzahl der Bauteile können Sie der folgenden Tabelle entnehmen (je nach erworbenem Modell).

MODELL	A	B	C	D	E	F	G	H	I	J	K	L	M	N	O	P	Q	R	S	T	LAMPEN
HTL-130 1G	1	1	1	1	1	1	1	2	10	10	5	5	-	15	4	4	4	4	4	5	SATZ 1
HTL-130 4F	1	1	1	1	1	1	1	2	10	10	5	5	15	15	4	4	4	4	4	-	SATZ 4
HTD-130MR	1	1	1	1	1	1	1	1	8	8	4	4	12	12	4	4	4	4	4	-	-
HTD-130 B	1	1	1	1	1	1	1	1	8	8	4	4	12	12	4	4	4	4	4	-	-

- A- Halblech
- B- Deckel
- C- Halterohr
- D- Sicherungsstift
- E- Bolzen
- F- Motor
- G- Schaltermodul
- H- Zugkette
- I- Sicherungsscheibe
- J- Schraube
- K- Flügelhalter
- L- Flügel
- M- Stoffscheibe
- N- Schraube
- O- Unterlegscheibe
- P- Befestigungsschraube
- Q- Schraube
- R- Sicherungsscheibe
- S- Befestigungsdübel
- T- Flügelhalter
- Flügelverankerung
- Trimmset
- Gebrauchsanweisung
- Garantiekarte

MONTAGEANLEITUNG

BEFESTIGUNG DES DECKENVENTILATORS

WICHTIGER HINWEIS: Durch korrektes Befolgen jeder einzelnen der folgenden Anweisungen werden mögliche Unfälle durch Herabfallen des Geräts vermieden, die überdies strafrechtliche Konsequenzen für den Installateur nach sich ziehen können.

Stellen Sie sicher, dass der Abstand des tiefsten Punktes des Ventilators zum Boden nach der Montage mindestens **2,30 Meter** beträgt.

Vergewissern Sie sich, dass der Befestigungspunkt des Geräts das Gewicht des laufenden Ventilators aushält (**mindestens 25 kg**).

Befestigung an einer Betondecke

Um eine geeignete Befestigung zu gewährleisten, bohren Sie dem Durchmesser der Dübel (**S**) entsprechend vier Löcher in die Betondecke. Stecken Sie die mitgelieferten Dübel hinein und befestigen Sie das Halblech (**A**) mit den zu diesem Zwecke mitgelieferten vier Schrauben (**P**) und Unterlegscheiben (**O**). **(Abb.2)**

Befestigung an einer Decke mit geringer Tragfähigkeit.

Schneiden Sie eine Öffnung in die abgehängte Decke, ausreichend zum Einbringen einer möglichst langen Holz- oder Metallleiste (mindestens jedoch 25 cm lang), um das Ventilatorgewicht besser zu verteilen.

Versehen Sie die Leiste im mittleren Bereich mit einer Nut, ohne jedoch deren mechanische Festigkeit zu gefährden, und richten Sie die Leiste so aus, dass diese Nut über der Deckenöffnung zu liegen kommt.

Verbinden Sie das Halteblech **(A)** über die darin vorhandenen Nuten und die Leiste mit Hilfe eines mindestens 2,5 mm starken verzinkten Stahldrahts. Umwickeln Sie beide Elemente mindestens sechs mal und achten Sie darauf, dass eine der Windungen in der Leistennut zu liegen kommt. Zum Schluss verzwirbeln Sie die beiden Drahtenden fest miteinander.

Stellen Sie sicher, dass die Decke das Gewicht des laufenden Ventilators aushält **(mindestens 25 kg)**. **(Abb. 3)**

Befestigung an einem Holzbalken

Zur Befestigung des Halteblechs **(A)** an einem Holzbalken werden vier Schrauben **(P)** mit Sicherungsscheiben **(O)** mitgeliefert. Der Durchmesser des Bohrlochs darf nicht größer als die Stärke der Schrauben sein.

Stellen Sie sicher, dass der Holzbalken das Gewicht des laufenden Ventilators aushält **(mindestens 25 kg)**. **(Abb.4)**

ZUSAMMENBAU DES VENTILATORS

WICHTIGER HINWEIS: Um ein Herabfallen des Ventilators auszuschließen, verwenden Sie die Sicherungsscheiben und ziehen Sie die Schrauben fest an.

1 Deckengleiche oder abgehängte Montage

Der Ventilator wird mit einem Halterohr (C) geliefert. Dies ermöglicht eine problemlose Befestigung sowohl an Decken mit Normalhöhe als auch an besonders niedrigen Decken. Wählen Sie die für Ihre Zwecke geeignetste Möglichkeit. **(Abb.5)**

Deckengleiche Montage (Abbildung 5 A)

1.- Bauen Sie den Ventilatormotor (F) und den Deckel (B) zusammen. Die größeren Bohrlöcher des Deckels müssen mit den Schrauben am oberen Motorgehäuse übereinstimmen. **(Abb.6)**

2.- Drehen Sie die drei Schrauben aus den mitgelieferten Beuteln mit den entsprechenden Sicherungsscheiben ein. **(Abb.6)**

3.- Hängen Sie die montierte Baugruppe mit dem Loch des Deckels (B) in den Haken des zuvor an der Decke angebrachten Halteblechs (A) ein. So können Sie die Ventilatorkabel über die Anschlussleiste mit den Kabeln der Hausinstallation verbinden. **(Abb.7)(Abb.12)**

WICHTIGER HINWEIS: Das rote Kabel gehört zu einem getrennten Schaltkreis, der für den Anschluss des Lampensatzes erforderlich ist (*je nach erworbenem Modell*). Wenn Sie ein Modell mit Lampensatz erworben haben, müssen Sie an der Anschlussleiste die Leitungen L (braun) und Lampe (rot) überbrücken. Andernfalls ist das rote Kabel nicht anzuschließen. **(Abb.12)**

4.- Bauen Sie nun das komplette Gerät unter Verwendung der getrennt gelieferten vier Schrauben (Q) und der Sicherungsscheiben (R) zusammen. Überprüfen Sie den festen Sitz der Schrauben. **(Abb..1)**

Abgehängte Montage (Abbildung 5 B)

1.- Schieben Sie das Halterohr **(C)** in den Deckel **(B)** und beachten Sie dabei, dass die Deckelzunge in der Nut des Halterohrs einrastet. **(Abb.8)**

2.- Ziehen Sie die Motorkabel in das Halterohr ein **(C)**. Fügen Sie beide Baugruppen zusammen und stecken Sie den Bolzen durch **(E)**. Sichern Sie den Bolzen anschließend mit dem Sicherungsstift **(D)** und ziehen Sie dann die Schrauben auf beiden Seiten des Bolzens an. **(Abb.8)**

3.- Hängen Sie die montierte Baugruppe mit dem Loch des Deckels **(B)** in den Haken des zuvor an der Decke angebrachten Halteblechs **(A)** ein. So können Sie die Ventilator kabel über die Anschlussleiste mit den Kabeln der Hausinstallation verbinden. **(Abb.8) (Abb.12)**

WICHTIGER HINWEIS: Das rote Kabel gehört zu einem getrennten Schaltkreis, der für den Anschluss des Lampensatzes erforderlich ist (*je nach erworbenem Modell*). Wenn Sie ein Modell mit Lampensatz erworben haben, müssen Sie an der Anschlussleiste die Leitungen L (braun) und Lampe (rot) überbrücken. Andernfalls darf das rote Kabel nicht angeschlossen werden. **(Abb.12)**

4.- Bauen Sie nun das komplette Gerät unter Verwendung der getrennt vier gelieferten Schrauben **(Q)** und Sicherungsscheiben **(R)** zusammen. Überprüfen Sie den festen Sitz der Schrauben. **(Abb..1)**

2 Anbringen der Ventilatorflügel

WICHTIGER HINWEIS: Falls Sie mehrere Ventilatoren montieren, achten Sie darauf, die Flügel nicht zu vertauschen, selbst wenn es sich um Geräte des gleichen Modells handelt.

1.- a) Bringen Sie den Flügel **(L)** mit der gewünschten Farbe nach unten an. Legen Sie zum Schutz vor Beschädigung die Stoffscheiben **(M)** unter und befestigen Sie mit Hilfe der Schrauben **(N)** den Flügel an der Halterung **(K)**, ohne jedoch die Schrauben vollständig anzuziehen. **(Abb.9)**

Nach Anbringen aller Schrauben und Stoffscheiben des Flügels ziehen Sie diese von der Mitte beginnend fest. Vergewissern Sie sich, dass der Flügel gerade steht.

b) **(Modell HTL-130 1G)** Bringen Sie den Flügel **(L)** mit der gewünschten Farbe zum Boden hin gerichtet an. Bringen Sie die Bohrungen der Flügelhalterung **(K)**, des Flügels **(L)** und der Flügelverankerung übereinander **(T)** und verschrauben Sie dann die gesamte Baugruppe mit Hilfe der Schrauben **(N)**, ohne diese jedoch vollständig anzuziehen. **(Abb.10)**

Nach Anbringen aller Schrauben und Stoffscheiben des Flügels ziehen Sie diese von der Mitte beginnend fest. Vergewissern Sie sich, dass der Flügel gerade steht.

2.- Bringen Sie die gesamte Baugruppe mit den Schrauben **(J)** und den Sicherungsscheiben **(I)** am Motor an. Wiederholen Sie dieses Vorgehen bei den restlichen Flügeln. **(Abb.9 oder Abb.10)**

3.- Nun kann der Lampensatz nach beiliegender Anleitung montiert werden. (Je nach erworbenem Modell).

BETRIEBSHINWEISE

1.- Der Zugkettenschalter des Motors verfügt über vier Stufen:

- 1) Ziehen: EIN (schnell).
- 2) Erneut ziehen: EIN (normal).
- 3) Erneut ziehen: EIN (langsam).
- 4) Erneut ziehen: AUS

WICHTIGER HINWEIS: Dieses Produkt darf nicht zusammen mit Transistor-Drehzahlreglern verwendet werden.

2.- Der kleine Schiebeschalter (seitlich am Gehäuse) dient zum Einstellen der Luftstromrichtung. Der Richtungsschalter der Ventilatoren wird ab Werk so eingestellt, dass der Luftstrom nach unten gerichtet ist.

Wenn Sie den Luftstrom umkehren möchten, schalten Sie den Ventilator aus, warten Sie bis dieser völlig zum Stillstand gekommen ist, und bringen Sie den Schiebeschalter in die entgegengesetzte Stellung. Die Ventilatorflügel drehen sich nun in umgekehrter Richtung und die Luft strömt ebenfalls umgekehrt.

3.- Lampensatz.

- 1) Ziehen: EIN
- 2) Erneut ziehen: AUS

LAMPENSÄTZE

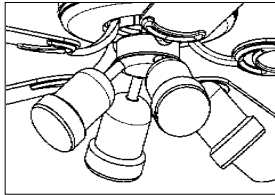
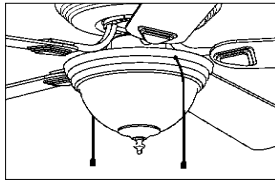
MODELL	LAMPENSATZ	MAX. LEUCHTKRAFT
HTL-130 4F	VERSTELLBAR 	4x60W
HTL-130 1G		2x60W

HINWEIS: Die Glühbirnen sind nicht im Lieferumfang enthalten.

ZUSAMMENBAU DER LAMPENSÄTZE

WICHTIGER HINWEIS: Bitte achten Sie darauf, vorher die Stromversorgung über die Sicherungen oder den Hauptschalter zu unterbrechen.

1.- Schließen Sie die Kabel des Lampensatzes an der unteren Anschlussleiste des Ventilators an. Die Kennzeichnung der Kabel auf beiden Seiten muss bei der Verbindung übereinstimmen.

2.- Verlegen Sie die Kabel innen ordnungsgemäß, bringen Sie die Verbindungsbohrungen beider Baugruppen übereinander und ziehen Sie die Schrauben mit den jeweiligen Sicherungsscheiben an.

Das Modell HTL-130 1G verfügt über ein Zierelement zur Befestigung der Glaskugel. **(Abb.11)**

HINWEIS: Vergessen Sie nicht, die Leitungen L (braun) und Lampe (rot) durch Überbrücken an der Hauptanschlussleiste zu verbinden. **(Abb. 12)**

WARTUNG

- 1.- Außer regelmäßiger Reinigung ist keinerlei Wartung erforderlich.
- 2.- Reinigen Sie den Ventilator mit einer Bürste oder einem weichen Lappen, um Lackschäden zu vermeiden.
- 3.- Bitte stützen Sie sich während der Reinigung nicht auf die Flügel, da dies zu Unwucht führen und somit das Schlingern des Ventilators verstärken könnte.
- 4.- Bitte verwenden Sie keine scheuernden Mittel, da diese den Lack angreifen könnten.
- 5.- Bitte verwenden Sie zum Reinigen des Ventilators kein Wasser, da dadurch der Motor geschädigt werden und sich die Flügel verwerfen könnten.
- 6.- Für die Pflege der Flügel kann außerdem Möbelwachs verwendet werden.

WICHTIGER HINWEIS: Vor Beginn der Wartungsarbeiten am Ventilator ist dieser unbedingt vom Stromnetz zu trennen.

FEHLERBEHEBUNG

WICHTIGER HINWEIS: Vor Beginn der Arbeiten am Ventilator ist dieser unbedingt vom Stromnetz zu trennen.

Fehler	Fehlerursache	Lösungsvorschlag
Ventilator läuft nicht an	<ol style="list-style-type: none"> 1. Richtungsschalter in Mittelstellung 2. Sicherung durchgebrannt oder Sicherungsautomat ausgelöst. 3. Lose Verbindungen am Netzanschluss oder am Schalter 	<ol style="list-style-type: none"> 1. Überprüfen, ob der Schalter ganz auf einer Seite steht 2. Sicherungen und Sicherungsautomat überprüfen. 3. Anschlüsse des Ventilators und des Schalters überprüfen
Erhöhte Laufgeräusche	<ol style="list-style-type: none"> 4. Flügel nicht am Gerät befestigt 5. Schrauben am Motorgehäuse lose 6. Schrauben der Flügel am Motor lose 7. Rotor schleift am Schalter 8. Kabelmuttern im Schaltergehäuse lose 	<ol style="list-style-type: none"> 4. Vor dem Starten des Ventilators Flügel am Gerät befestigen. 5. Überprüfen Sie den festen Sitz der Schrauben (nicht zu fest). 6. Überprüfen Sie den festen Sitz der Schrauben zwischen Flügeln und Motor 7. Berührungsstelle zwischen Schalter und Rotor ausfindig machen. 8. Sicherstellen, dass die Kabelstecker nicht gegeneinander oder gegen das Schaltergehäuse schlagen.
Zu starkes Vibrieren oder Rütteln des Ventilators	<ol style="list-style-type: none"> 9. Schrauben zwischen Flügeln und Motorgehäuse lose 10. Schlechter Sitz der Ventilatorflügel. 11. Schlechte Befestigung der Halterung oder der Anschlussdose an der Decke. 12. Unwucht der Ventilatorflügel 	<ol style="list-style-type: none"> 9. Befestigungsschrauben der Flügel am Motorgehäuse überprüfen und bei Bedarf anziehen. 10. Richtigen Sitz der Flügel an der Auflagefläche des Gehäuses überprüfen. Ist die Befestigung nicht korrekt, Schrauben lösen, Flügel neu ausrichten und Schrauben gemäß Abschnitt „Anbringen der Ventilatorflügel“ wieder festziehen 11. Schrauben der Anschlussdose oder der Halterung anziehen 12. Flügel 1-4 (1-6) mit einem Streifen Klebeband markieren und solange wie unten angegeben austauschen, bis das Problem gelöst ist. Flügel zusammen mit Halterung abnehmen

5-flügeliger Ventilator

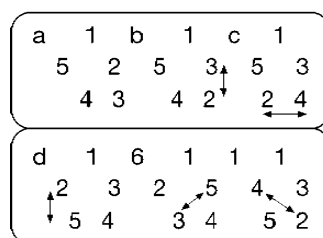

6-flügeliger Ventilator

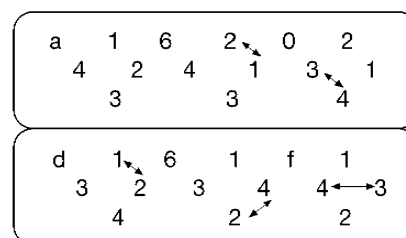

Kann das Schlingern des Ventilators auf diese Weise nicht behoben werden, verwenden Sie das mitgelieferte Trimmset. (Siehe Montageanleitung zum Trimmset)

TRIMMSET

Das Trimmset wird nur dann verwendet, wenn trotz Ausführung aller im Abschnitt (Anbringen der Ventilatorflügel) der Montageanleitung beschriebenen Schritte ein übermäßig starkes Schlingern der Flügel auftritt.

1. Schalten Sie den Ventilator ein und stellen Sie den Drehzahlregler auf die Stufe ein, bei der ein verstärktes Schlingern auftritt.
2. Schalten Sie den Ventilator ab und warten Sie, bis er völlig still steht. Wählen Sie einen Flügel aus und bringen Sie eine Trimmklammer mittig zwischen der Flügelhalterung und der Spitze der zentralen Flügelüberhöhung an.
3. Schalten Sie den Ventilator ein. Beobachten Sie, ob das Schlingern zunimmt oder nachlässt. Schalten Sie den Ventilator ab, bringen Sie die Klammer an einem anderen Flügel an und überprüfen Sie erneut die Schlingerintensität. Wiederholen Sie diesen Vorgang an allen Flügeln und merken Sie sich den, bei dem die beste Wirkung festzustellen war.
4. Bringen Sie die Klammer erneut an dem Flügel mit der besten Wirkung an. Schieben Sie nun die Klammer unter wiederholtem An- und Abschalten des Ventilators nach außen und nach innen, um so die Stelle mit der besten Wirkung ausfindig zu machen.
5. Nehmen Sie die Klammer ab und bringen Sie ein Trimmgewicht oben auf der Zentralachse des Flügels in der Nähe der Stelle an, an der sich die Klammer befand.
6. Wenn dadurch das Schlingern der Flügel nicht behoben werden kann, können Sie die Unwucht weiter verringern, indem Sie mit Hilfe der Trimmklammer zusätzliche Gewichte anbringen.



C/ Llevant, 4
08150 Parets del Vallés (Barcelona)
ESPAÑA
Tel. +34 93 571 93 00
Fax +34 93 571 93 01
Fax int. + 34 93 571 93 11
e-mail: consultas@solerpalau.com
web: www.solerpalau.com

Ref. 1431141